

LIONHEART
- F O U N D R Y -



**LFSUPER60-112
USER MANUAL**



CONTEÚDO

INTRODUÇÃO.....	2
CARACTERÍSTICAS.....	2
CONTROLES.....	3
PAINEL FRONTAL.....	3
PAINEL TRASEIRO L.....	4
COMO CONECTAR O L FSUPER60-112.....	5
ALTO-FALANTE INTEGRADO COM FX LOOP.....	5
USANDO O DI OUT.....	5
ENTRADA AUX E SAÍDA DE FONES DE OUVIDO.....	6
CONEXÕES DE PEDAL.....	6
EXEMPLO DE CONFIGURAÇÕES.....	7
LIMPAR.....	7
EMPURRADO LIMPO.....	7
LIDERAR.....	7
RITMO.....	7
COMPLETO.....	7
ESPECIFICAÇÕES.....	8
DIMENSÕES (em mm).....	9
SEGURANÇA E ADVERTÊNCIAS.....	10

DRAFT



INTRODUÇÃO

Obrigado por adquirir seu novo amplificador Laney LIONHEART-FOUNDRY LFSUPER60-112.

A série LIONHEART-FOUNDRY pega a potência, o dinamismo e a resposta de nossa aclamada linha de amplificadores valvulados LIONHEART e os transforma em amplificadores de estado sólido criativos, acessíveis e de alta qualidade que são práticos, repletos de recursos, portáteis e muito divertidos!

Seu amplificador LIONHEART-FOUNDRY LFSUPER60-112 foi concebido, projetado e fabricado por pessoas que conhecem e entendem o que os músicos exigem em suas compras.

Cada LIONHEART-FOUNDRY é projetado e construído com uma atenção aos detalhes incomparável. O LIONHEART-FOUNDRY oferece tudo que você precisa para um ótimo tom de guitarra e nada que você não precise.

O LIONHEART-FOUNDRY LFSUPER60-112 é um ultracompacto e versátil analógico. Meticulosamente desenvolvido e orgulhosamente elaborado pela nossa equipe Black Country Customs, no Reino Unido, repleto de opções poderosas de gravação e performance.

Este combo de 60 watts de canal duplo, simples de usar, oferece tons limpos e cremosos, até tons de chumbo ardentes que nem mesmo seus primos valvulados conseguem igualar, tudo com tremolo e efeitos de chorus de estilo vintage integrados. Você se sentirá instantaneamente em casa tocando Pop e Rock neste amplificador incrivelmente versátil.

Também incluímos nossa nova tecnologia Impulse Response, LA·IR, tecnologia Laney Advance Impulse Response.

Usamos filtros FIR de 56 bits de resolução incrivelmente alta para garantir que toda a dinâmica complexa, intensidade de graves e agudos esculpido fossem traduzidos sem compromisso.

Capturamos cuidadosamente nossos lendários gabinetes Laney GS112 e GS412, internamente, para garantir que eles combinem perfeitamente com os Foundry LIONHEARTs, e o LA·IR os oferece a você com o toque de um botão. Esses IRs integrados personalizados permitem que você envie a opção de saída de gabinete perfeita diretamente para o PA sem a necessidade de microfone, tudo por meio do XLR DI OUT.

E, assim como todos os nossos amplificadores FOUNDRY, fizemos com que parecesse que você também estava tocando um amplificador valvulado. Tudo em uma embalagem fácil de transportar e projetada para acompanhá-lo desde a sala de ensaio até o palco!

Um ótimo timbre é tudo e a série LIONHEART-FOUNDRY é tudo que você precisa e nada que você não precise! Para obter mais informações sobre a linha completa de amplificadores Laney, visite nosso website

www.laney.co.uk

CARACTERÍSTICAS

- Modos de alto e baixo consumo de energia (modo de quarto de 60 W ou baixo consumo de energia <1 W)
- Pré-Boost integrado com pedal com nível
- Dois canais independentes com controle selecionável por pedal projetados desde o início para replicar o tom e a sensação da série de tubos Lionheart
- Canal limpo com interruptor brilhante
- Drive Channel com ganho, volume e voz selecionável em Bright, Natural e Dark
- Pilha de tons passivos de 3 bandas e controle de tom
- Digital SECRETPATH Spring Reverb com controle com pedal
- Tremolo e Chorus, com controles de taxa e profundidade. (comutável por pedal)
- LA·IR Saída XLR balanceada emulada por IR digital de alta qualidade com IR selecionável de 1x12 ou 4x12 e interruptor de aterramento.
- Alto-falante HH H1260
- Loop FX de 6,3 mm (FX Send funciona como uma saída de linha não emulada)
- Entrada auxiliar estéreo de 3,5 mm e saída de fone de ouvido estéreo de 3,5 mm (com emulação de gabinete)



CONTROLES

PAINEL FRONTAL

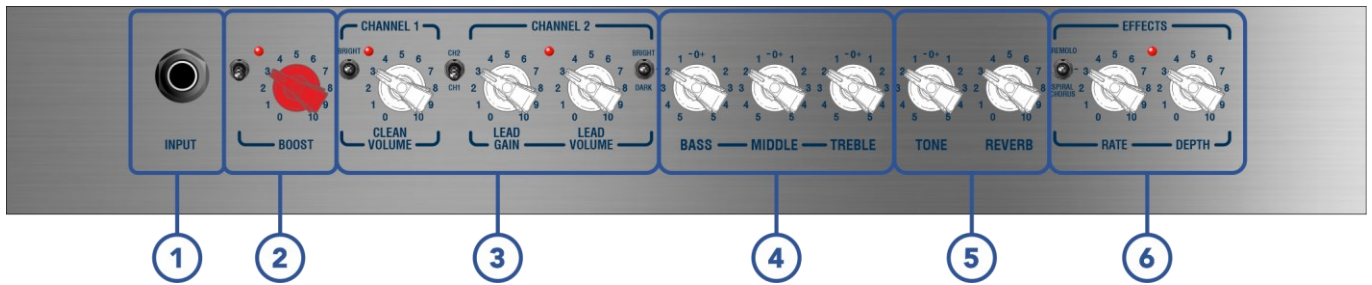

1. TOMADA DE ENTRADA

Tomada jack de 6,3 mm para a entrada principal do sinal de áudio.

2. CONTROLE DE AUMENTO

Controle de reforço pré-canal com interruptor liga/desliga.

3. CANAL 1 + 2 CONTROLES

Controles individuais para canais 1+2 com uma chave de tom para cada um, bem como uma chave de seleção de canal.

4. PILHA DE TONES DE EQ

Pilha de EQ de 3 tons para ajustar os graves, médios e agudos. Controles passivos que sempre soam musicais em qualquer ambiente.

5. TOM + REVERB

Controle de tom para controlar a resposta superior do seu sinal. Controle de reverberação para o efeito de reverberação digital Springline integrado.

6. CONTROLES DE EFEITOS

Escolha entre tremolo e nossos efeitos de chorus em espiral. Use a taxa e a profundidade para variar o som do efeito selecionado.



PAINEL TRASEIRO L

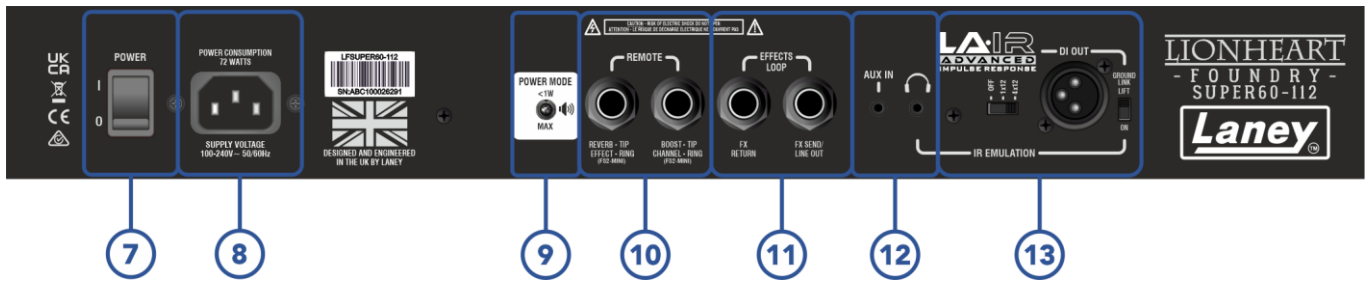

7. INTERRUPTOR DE ALIMENTAÇÃO

Interruptor de alimentação principal da unidade.

8. TOMADA DE ALIMENTAÇÃO

Tomada de entrada IEC universal para conectar a entrada de rede fornecida.

9. CONTROLE DE POTÊNCIA DO AMPLIFICADOR

Altere a potência de saída do amplificador entre potência total e <1W para uma reprodução silenciosa.

10. TOMADAS DE INTERRUPTOR REMOTO

Soquetes de pedal para controlar reverberação, efeito, reforço e seleção de canal.

11. LOOP FX

FX return e send para conectar aos seus pedais de efeitos. O envio FX também pode ser usado como saída de nível de linha padrão.

12. ENTRADA AUX + SAÍDA DE FONES DE OUVIDO

Soquete de entrada auxiliar de 3,5 mm para adicionar uma faixa de apoio ao seu mix. Tomada para fones de ouvido de 3,5 mm para reprodução silenciosa - silenciará o amplificador com um conector conectado.

13. DI FORA

Soquete de saída DI de nível de linha XLR com emulação integrada para cabines 1x12 e 4x12. Interruptor de elevação de aterramento para potencialmente resolver problemas de zumbido no solo.



COMO CONECTAR O L FSUPER60-112

ALTO-FALANTE INTEGRADO COM FX LOOP

Basta conectar sua guitarra ao soquete de entrada através de um conector de 6,3 mm e você estará pronto para tocar. Para incorporar sua pedaleira de efeitos, conecte a entrada e a saída aos soquetes de envio/retorno FX, respectivamente.

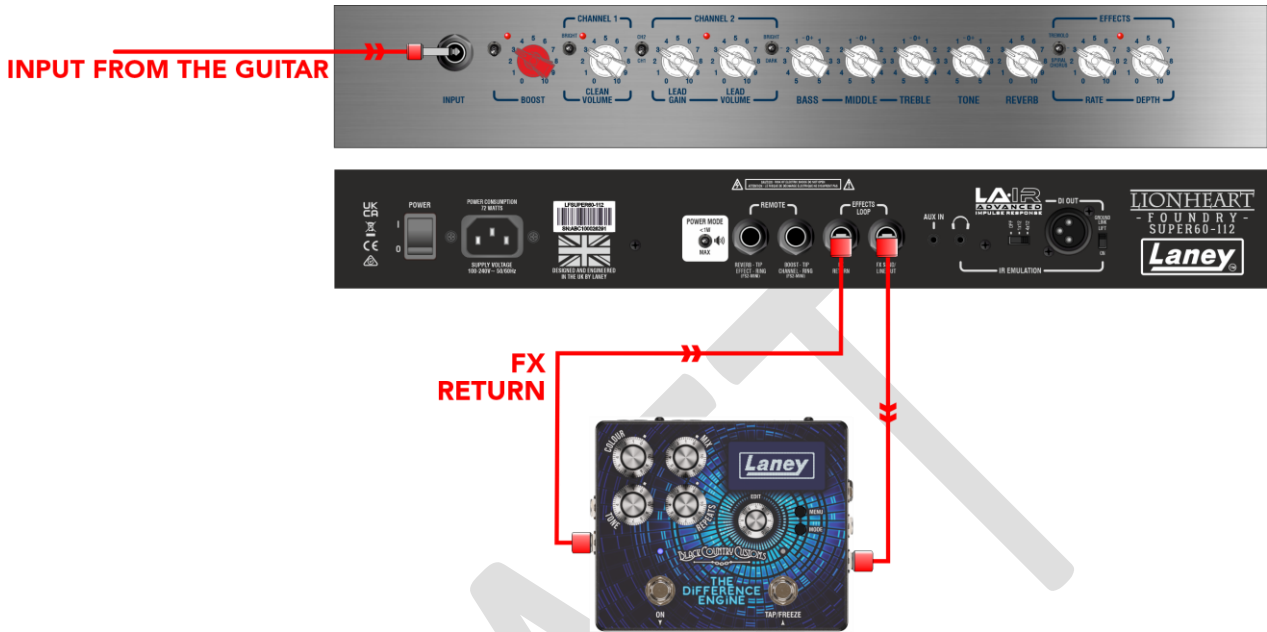

USANDO O DI OUT

A saída DI emulada de alto-falante de alta qualidade, com IRs pré-carregados, pode ser conectada a qualquer dispositivo de entrada de nível de linha balanceado/desbalanceado, como um PA ou interface de áudio para um DAW. Desative a emulação de gabinete caso queira usar a sua própria.

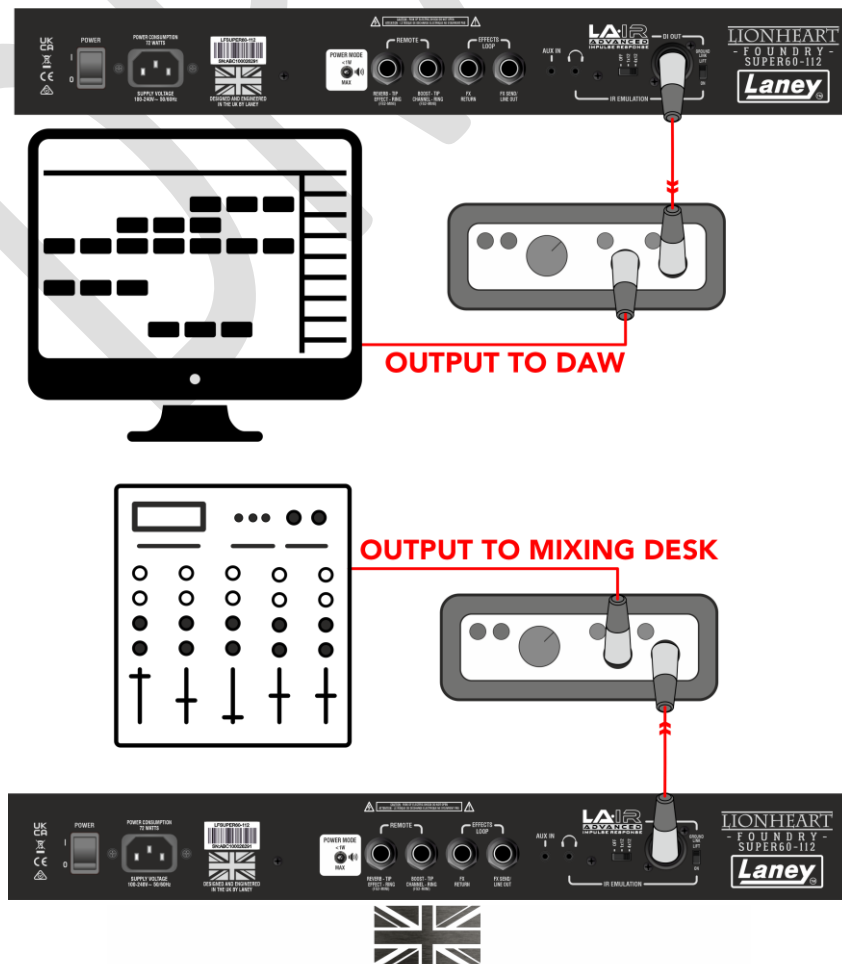

ENTRADA AUX E SAÍDA DE FONES DE OUVIDO

Conecte sua trilha de apoio por meio da entrada auxiliar de 3,5 mm de qualquer dispositivo reproduzidor de mídia, como um telefone celular. Isso será reproduzido no alto-falante integrado junto com a faixa de guitarra. Alternativamente, para praticar silenciosamente, conecte um par de fones de ouvido à tomada de saída de fones de 3,5 mm para que sua guitarra e faixa de apoio sejam tocadas através deles com o alto-falante integrado silenciado.

Além disso, a saída de telefones também inclui emulação de gabinete, seguindo a opção de emulação IR.

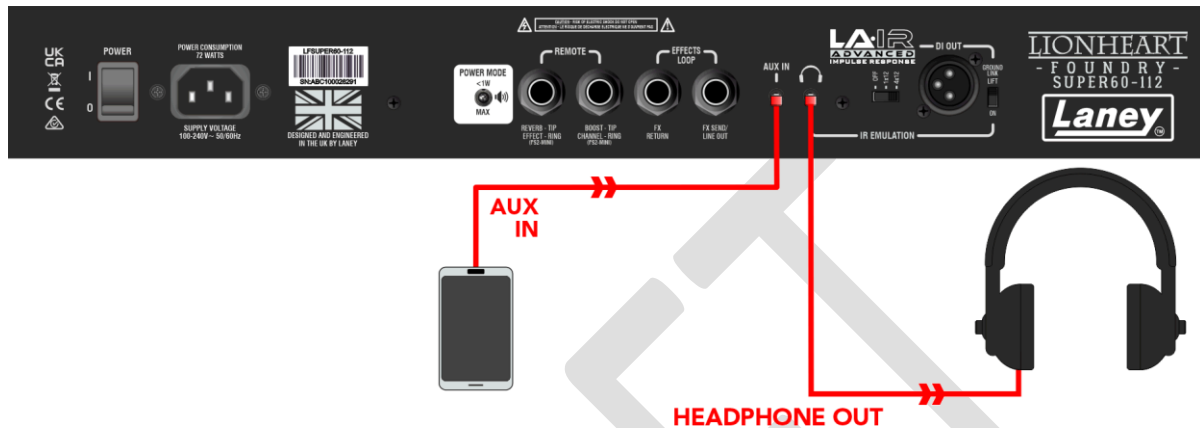

CONEXÕES DE PEDAL

Os dois soquetes remotos no LFSUPER60-112 podem ser conectados a dois Minis FS-2 para permitir o controle remoto do reverb, seleção de efeitos, reforço e seleção de canal.

O soquete esquerdo deve ser conectado a um FS-2, onde o sinal da ponta do conector alternará o reverb e o sinal de anel do conector alternará o efeito ativo entre tremolo e chorus espiral.

O soquete direito deve ser conectado a um FS-2, onde o sinal da ponta do conector ativará/desativará o reforço e o sinal de toque do conector alternará entre os canais 1 e 2.

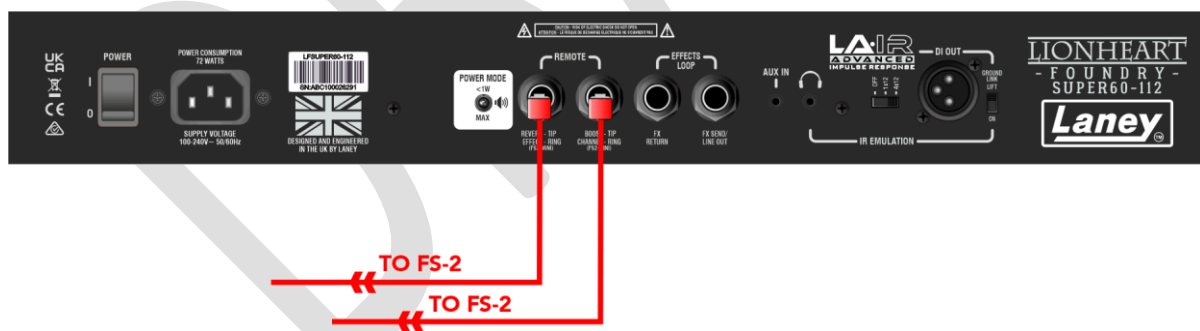

EXEMPLO DE CONFIGURAÇÕES

Embora o equalizador do LFSUPER60-112 seja projetado para sempre soar musical, aqui estão algumas dicas para ajudá-lo a encontrar alguns tons familiares:

LIMPAR

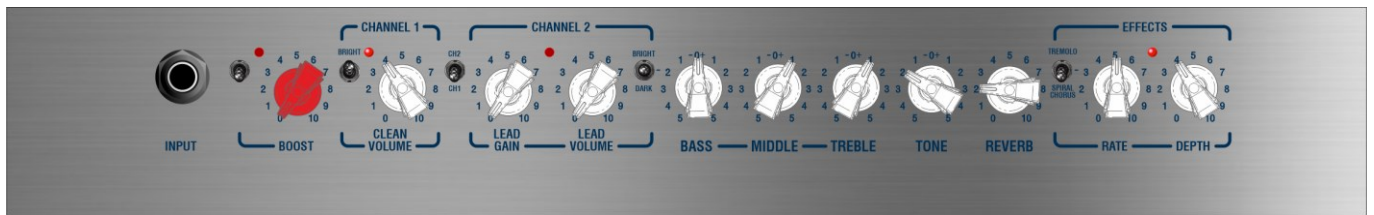

EMPURRADO LIMPO



LIDERAR



RITMO

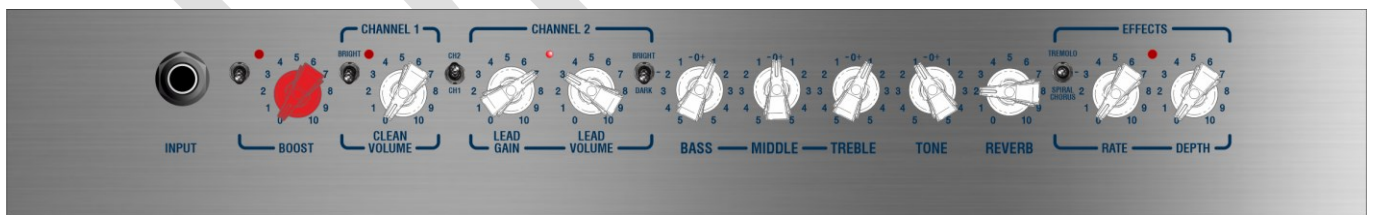

COMPLETO

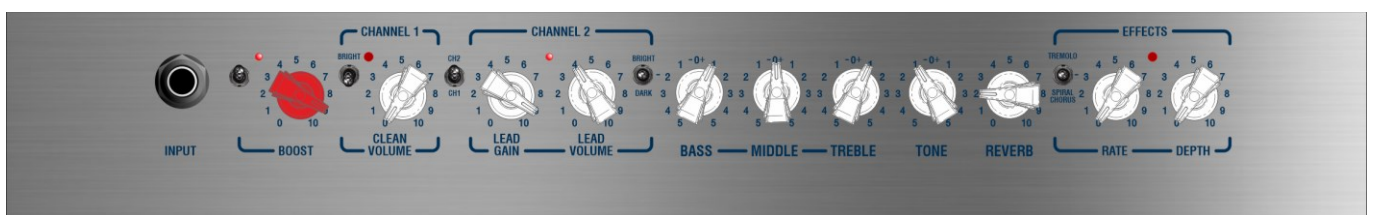

ESPECIFICAÇÕES

Modelo não	LFSUPER60-112
Nome	Fundição Lionheart Super 60-112
Tipo	Combinação de amplificador de guitarra
Impedância de entrada	1MΩ
Potência do amplificador	60W RMS ou baixa potência <1W modo quarto)
Canais	Limpar e dirigir (com pedal)
equalização	Graves, agudos médios (pilha de tons passivos), controle de tom geral, além de interruptor de brilho (canal limpo) e interruptor de caractere de tom (canal de unidade)
Efeitos	Reverb digital Springline (comutável por pedal). Tremolo e Chorus, com controles de taxa e profundidade (Footswitchable), Loop FX Externo
Controles	Pré-Boost, Clean Volume, Clean Bright Switch, Channel Switch, Drive Gain, Drive Volume, Drive Tone Character (Normal, Bright, Dark), Bass, Middle, Treble, Reverb, Tremolo ou Chorus Switch, Rate, Depth.
Indicadores	LEDs para Boost, Canal 1, Canal 2 e efeitos de modulação.
Entradas	Conector de entrada de instrumento mono de 6,3 mm (1/4"), conector de retorno FX de 6,3 mm, conector de entrada auxiliar estéreo de 3,5 mm
Resultados	Envio FX de 6,3 mm (funciona como saída de linha), conector de fone de ouvido estéreo de 3,5 mm, saída DI XLR macho balanceada com resposta de impulso digital emulada de alto-falante LA.IR com opções de alta qualidade 1x12 e 4x12.
Alto-falante	Alto-falante HH H1260 de 8 Ohms
Fonte de energia	SMPSU Interno 100-240V~ Tensão Universal 50/60Hz. Entrada IEC C14
Consumo típico de energia	72W
Dimensões da unidade (HWD)	448 x 485 x 260 mm, (17,6" x 19,1" x 10,2")
Unidade de peso	11,8 kg, (26 libras)
Dimensões da caixa (HWD)	505 x 565 x 335 mm, (19,9" x 22,2" x 13,2") , 0,096 M3
Peso embalado	14 kg, (30,9 libras)
Código EAN (único)	5060109458886



DIMENSÕES (em mm)

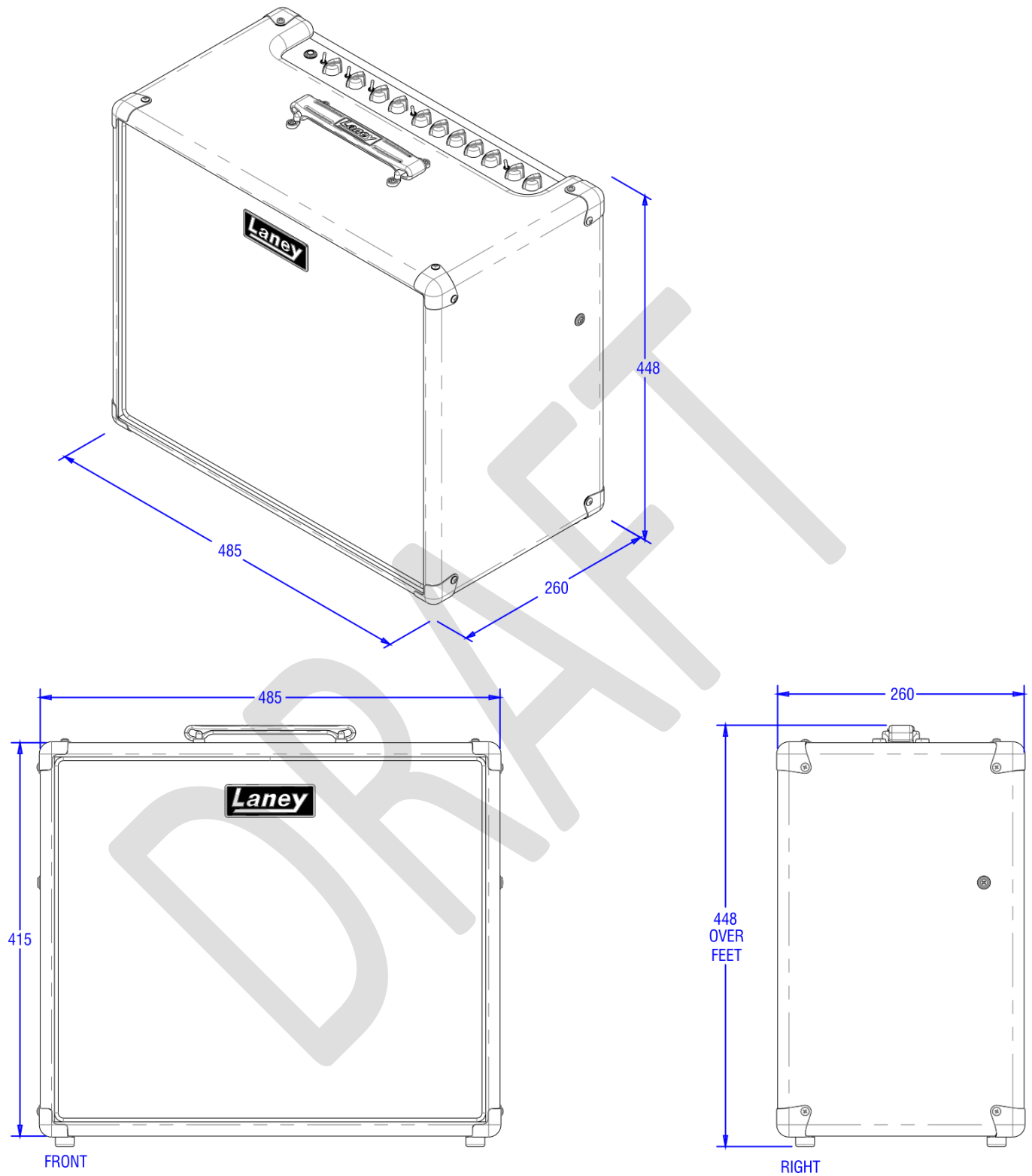





EGURANÇA E ADVERTÊNCIAS

Para tirar o máximo partido do seu novo produto e desfrutar de um desempenho duradouro e sem problemas, leia atentamente este manual do proprietário e guarde-o num local seguro para referência futura.

- 1) Desembalagem: Ao desembalar o produto, verifique cuidadosamente se há sinais de danos que possam ter ocorrido durante o transporte da fábrica da Laney para o revendedor. No caso improvável de haver danos, por favor, reembale sua unidade em sua caixa original e consulte seu revendedor. Aconselhamo-lo vivamente a manter a sua caixa de transporte original, uma vez que no caso improvável de a sua unidade apresentar uma avaria, poderá devolvê-la ao seu revendedor para reparação embalada de forma segura.
- 2) Conexão do Amplificador: Para evitar danos, geralmente é aconselhável estabelecer e seguir um padrão para ligar e desligar seu sistema. Com todas as partes do sistema conectadas, ligue o equipamento de origem, mixers, processadores de efeitos, etc., ANTES de ligar o amplificador. Muitos produtos apresentam grandes surtos transitórios ao ligar e desligar, o que pode causar danos aos alto-falantes. Ligando seu amplificador por ULTIMO e certificando-se de que seu controle de nível esteja no mínimo, quaisquer transientes de outros equipamentos não devem atingir seus alto-falantes. Aguarde até que todas as partes do sistema tenham se estabilizado, geralmente alguns segundos. Da mesma forma, ao desligar o sistema, sempre diminua os controles de nível do amplificador e, em seguida, desligue-o antes de desligar outros equipamentos.
- 3) Cabos: Nunca use cabos blindados ou de microfone para conexões de alto-falante, pois isso não será suficiente para lidar com a carga do amplificador e pode causar danos a todo o sistema. Use cabos blindados de boa qualidade em qualquer outro lugar.
- 4) Manutenção: O usuário não deve tentar consertar esses produtos. Encaminhe todos os serviços para pessoal de serviço qualificado.
- 5) Preste atenção a todos os avisos.
- 6) Siga todas as instruções.
- 7) Não use este aparelho próximo à água.
- 8) Limpe apenas com um pano seco.
- 9) Não bloqueie nenhuma das aberturas de ventilação. Instale de acordo com as instruções do fabricante.
- 10) Não instale perto de fontes de calor, como radiadores, aquecedores, fogões ou outros aparelhos (incluindo amplificadores) que produzam calor.
- 11) Um aparelho com construção Classe I deve ser conectado a uma tomada elétrica com uma conexão protetora. Não anule a finalidade de segurança do plugue polarizado ou do tipo aterrado. Um plugue polarizado tem duas lâminas, uma mais larga que a outra. Um plugue com aterramento tem duas lâminas e um terceiro pino de aterramento. A lâmina larga ou terceiro pino é fornecida para sua segurança. Se o plugue fornecido não couber na sua tomada, consulte um electricista para substituir a tomada obsoleta.
- 12) Proteja o cabo de alimentação de pisadas ou apertos, principalmente nos plugues, receptáculos de conveniência e no ponto em que saem do aparelho.
- 13) Utilize apenas fixações/acessórios fornecidos pelo fabricante.
- 14) Use apenas com um carrinho, suporte, tripé, suporte ou mesa especificado pelo fabricante ou vendido com o aparelho. Quando um carrinho for usado, tenha cuidado ao mover a combinação carrinho/aparelho para evitar ferimentos causados por quedas.
- 15) O plugue de alimentação ou o acoplador do aparelho é usado como dispositivo de desconexão e deve permanecer prontamente operável. O usuário deve permitir fácil acesso a qualquer plugue de rede, acoplador de rede e interruptor de rede usados em conjunto com esta unidade, tornando-a prontamente operável. Desconecte este aparelho durante tempestades com raios ou quando não for usado por longos períodos de tempo.
- 16) Encaminhe todos os serviços para pessoal de serviço qualificado. A manutenção é necessária quando o aparelho foi danificado de alguma forma, como quando o cabo de alimentação ou plugue está danificado, líquido foi derramado ou objetos caíram no aparelho, o aparelho foi exposto à chuva ou umidade, não funciona normalmente, ou foi descartado.
- 17) Nunca quebre o pino de aterramento. Conecte apenas a uma fonte de alimentação do tipo marcado na unidade adjacente ao cabo de alimentação.
- 18) Se este produto for montado em um rack de equipamento, deve ser fornecido suporte traseiro.
- 19) Nota apenas para o Reino Unido: Se as cores dos fios do cabo de alimentação desta unidade não corresponderem aos terminais da sua ficha, proceda do seguinte modo:
 - o O fio verde e amarelo deve ser conectado ao terminal marcado com a letra E, o símbolo de terra, verde ou verde e amarelo.
 - o O fio azul deve ser conectado ao terminal marcado com a letra N ou com a cor preta.
 - o O fio de cor marrom deve ser conectado ao terminal marcado com a letra L ou com a cor vermelha.
- 20) Este aparelho elétrico não deve ser exposto a pingos ou respingos e deve-se tomar cuidado para não colocar objetos que contenham líquidos, como vasos, sobre o aparelho.
- 21) A exposição a níveis de ruído extremamente altos pode causar perda auditiva permanente. Os indivíduos variam consideravelmente em suscetibilidade à perda auditiva induzida por ruído, mas quase todos perderão parte da audição se forem expostos a ruído suficientemente intenso por tempo suficiente. A Administração de Saúde e Segurança Ocupacional do governo dos EUA (OSHA) especificou as seguintes exposições de nível de ruído permissíveis: De acordo com a OSHA, qualquer exposição acima dos limites permitidos acima pode resultar em alguma perda auditiva. Tampões de ouvido ou protetores nos canais auditivos ou sobre as orelhas devem ser usados ao operar este sistema de amplificação para evitar perda auditiva permanente, se a exposição exceder os limites estabelecidos acima. Para evitar exposição potencialmente perigosa a altos níveis de pressão sonora, recomenda-se que todas as pessoas expostas a equipamentos capazes de produzir altos níveis de pressão sonora, como este sistema de amplificação, sejam protegidas por protetores auriculares enquanto esta unidade estiver em operação.
- 22) Se o seu eletrodoméstico tiver um mecanismo basculante ou um gabinete estilo contragolpe, use este recurso de design com cuidado. Devido à facilidade com que o amplificador pode ser movido entre as posições reta e inclinada para trás, use o amplificador apenas em uma superfície nivelada e estável. NÃO opere o amplificador em uma escrivaninha, mesa, prateleira ou outra plataforma não estável e inadequada.
- 23) Os símbolos e nomenclatura usados no produto e nos manuais do produto, destinados a alertar o operador para áreas onde pode ser necessário cuidado extra, são os seguintes:

Duration Per Day in Hours	Sound Level dBA, slow response
8	90
6	92
4	95
3	97
2	100
1 1/2	102
1	105
1/2	110
1/4 ou inférieur	115



 CAUTION:	<p>Intended to alert the user to the presence of uninsulated 'Dangerous Voltage' within the products enclosure that may be sufficient to constitute a risk of electrical shock to persons.</p> <p>Destina-se a alertar o usuário sobre a presença de 'Tensão Perigosa' não isolada dentro do invólucro do produto que pode ser suficiente para constituir um risco de choque elétrico para as pessoas.</p>
 WARNING:	<p>Intended to alert the user of the presence of important operating and maintenance (Servicing) instructions in the literature accompanying the product.</p> <p>Destina-se a alertar o usuário sobre a presença de instruções importantes de operação e manutenção (Assistência) na literatura que acompanha o produto.</p>
<p>CAUTION:</p> <p>CUIDADO:</p>	<p>Risk of electrical shock - DO NOT OPEN. To reduce the risk of electrical shock, do not remove the cover. No user serviceable parts inside. Refer servicing to qualified personnel.</p> <p>Risco de choque elétrico - NÃO ABRA. Para reduzir o risco de choque elétrico, não retire a tampa. Não há peças internas que possam ser reparadas pelo usuário. Encaminhe a manutenção para pessoal qualificado.</p>
<p>WARNING:</p> <p>AVISO:</p>	<p>To prevent electrical shock or fire hazard, do not expose this appliance to rain or moisture. Before using this appliance, please read the operating instructions for further warnings.</p> <p>Para evitar choque elétrico ou risco de incêndio, não exponha este aparelho à chuva ou umidade. Antes de usar este aparelho, leia as instruções de operação para obter mais avisos.</p>
	<p>Este dispositivo está em conformidade com a Parte 15 das regras da FCC A operação está sujeita às duas condições a seguir:</p> <ol style="list-style-type: none"> 1) Este dispositivo não pode causar interferência prejudicial 2) Este dispositivo deve aceitar qualquer interferência recebida, que possa causar operação indesejada. <p>Aviso: Alterações ou modificações no equipamento não aprovadas pela Laney podem anular a autoridade do usuário para usar o equipamento.</p> <p>Nota: Este equipamento foi testado e está em conformidade com os limites para dispositivos digitais Classe B, de acordo com a Parte 15 das Regras da FCC. Esses limites são projetados para fornecer proteção razoável contra interferência prejudicial em uma instalação residencial. Este equipamento gera, usa e pode irradiar energia de radiofrequência e, se não for instalado e usado de acordo com as instruções, pode causar interferência prejudicial nas comunicações de rádio. No entanto, não há garantia de que não ocorrerá interferência em uma instalação específica. Se este equipamento causar interferência prejudicial à recepção de rádio ou televisão, o que pode ser determinado ligando e desligando o equipamento, o usuário é encorajado a tentar corrigir a interferência por meio de uma ou mais das seguintes medidas. Reoriente ou reposicione a antena receptora. Aumente a separação entre o equipamento e o receptor. Conecte o equipamento em uma tomada de um circuito diferente daquele ao qual o receptor está conectado. Consulte o revendedor ou um técnico de rádio/TV experiente para obter ajuda.</p>
	<p>Este produto está em conformidade com os requisitos dos seguintes regulamentos, diretivas e regras europeias: Marca CE (93/68/EEC), Baixa Tensão (2014/35/EU), EMC (2014/30/EU), RoHS (2011/65 /UE), ErP (2009/125/EU)</p> <p>DECLARAÇÃO DE CONFORMIDADE DA UE SIMPLIFICADA</p> <p>O texto completo da declaração de conformidade da UE está disponível no seguinte endereço de Internet: http://support.laney.co.uk/approvals</p>
	<p>O objeto da declaração descrita acima está em conformidade com o requisito legal relevante Regulamentos de Equipamentos Elétricos (Segurança) 2016, Regulamentos de Compatibilidade Eletromagnética 2016, A Restrição do Uso de Certas Substâncias Perigosas em Regulamentos de Equipamentos Elétricos e Eletrônicos 2012, O Ecodesign para Energia- Produtos Relacionados e Informações sobre Energia, (Alteração) (Saída da UE) Regulamentos de 2012</p>
	<p>Para reduzir os danos ambientais, no final da sua vida útil, este produto não deve ser eliminado juntamente com o lixo doméstico normal em aterros sanitários. Deve ser levado a um centro de reciclagem aprovado de acordo com as recomendações da diretiva WEEE (Resíduos de Equipamentos Elétricos e Eletrônicos) aplicável em seu país.</p>





ESTRADA STEELPARK, PARQUE EMPRESARIAL COOMBSWOOD OESTE, HALESOWEN, B62 8HD. Reino Unido
PARA AS ÚLTIMAS INFORMAÇÕES, VISITE WWW.LANEY.CO.UK

**NO INTERESSE DO DESENVOLVIMENTO CONTÍNUO, LANEY RESERVA-SE O DIREITO DE ALTERAR AS
ESPECIFICAÇÕES DO PRODUTO SEM NOTIFICAÇÃO PRÉVIA.**

V1.0

