

# BLACK COUNTRY CUSTOMS™

HANDCRAFTED IN THE UK



IN COLLABORATION  
WITH  
*mii*  
MARTINMILLER

## IRONHEART-LOUDPEDAL USER MANUAL



DESIGNED, ENGINEERED & MADE IN THE U.K.

## CONTENUTI

INTRODUZIONE.....	2
CARATTERISTICHE .....	2
INCLUSO NELLA SCATOLA.....	2
CONTROLLI .....	3
VISTA DALL'ALTO .....	3
RETROVISORE .....	5
VISTA LATO DESTRO .....	6
VISTA LATO SINISTRO.....	6
VISTA DAL BASSO .....	7
COME COLLEGARE IL BCC-LOUDPEDAL- IMM.....	8
MIDI.....	12
L' APP LA-IR.....	13
DOWNLOAD E INSTALLAZIONE .....	13
UTILIZZANDO L'APP .....	15
IMPOSTAZIONI DI ESEMPIO .....	18
SPECIFICHE .....	20
DIMENSIONI (in mm).....	21
SICUREZZA E AVVERTENZE.....	22

DRAFT



## INTRODUZIONE

IRONHEART-LOUDPEDAL è progettato per essere il motore sonoro di una configurazione flessibile della pedaliera con un set di funzionalità che replica l'acclamata gamma tonale IRONHEART interamente valvolare.

Progettato meticolosamente nel nostro laboratorio nel Regno Unito per offrire il vero suono IRONHEART in un formato analogico di amplificatore a pedale. L'IRONHEART-LOUDPEDAL è un amplificatore a due canali da 60 watt dotato di potente EQ e commutazione dinamica del guadagno, un riverbero accattivante e una funzione BOOST commutabile a pedale. Sviluppato in stretta collaborazione con Martin Miller, il cui continuo coinvolgimento nel perfezionamento del design è stato determinante, IRONHEART-LOUDPEDAL garantisce la consegna di toni IRONHEART eccezionalmente espressivi e sonicamente rigogliosi in un pacchetto comodamente compatibile con la pedaliera, non più grande di un doppio pedale!

L'IRONHEART-LOUDPEDAL è una soluzione completa in un pedale portatile. Il design intelligente significa che può essere utilizzato in vari flussi di lavoro. Puoi posizionare l'IRONHEART-LOUDPEDAL davanti al tuo amplificatore esistente e usarlo come boost pulito di alta qualità a doppio canale per un pedale di distorsione completo o collegarlo direttamente a un cabinet passivo sul palco o in una sala prove.

Per applicazioni di registrazione e stage silenziosi, IRONHEART-LOUDPEDAL è dotato della straordinaria tecnologia LA·IR - Laney Advance Impulse Response, che utilizza filtri FIR a 56 bit per fornire emulazioni di cabinet di alta qualità, consentendo di selezionare tra 2 IR integrati ed equalizzarli in base alle proprie esigenze. e collegalo direttamente all'impianto PA o IEM senza perdere nessuna delle sfumature e del carattere di un grande cabinet microfonato. Puoi anche caricare i tuoi IR preferiti nel pedale IRONHEART-LOUDPEDAL con l'app LA·IR gratuita tramite la connessione USB-C. La connessione USB-C dispone anche di un'uscita audio, il che significa che puoi collegarla direttamente alla tua DAW. L'IRONHEART-LOUDPEDAL è un vero mostro di guadagno IRONHEART - piatto sul pavimento!

## CARATTERISTICHE

- Amplificatore da 60 W RMS su 8 - 16  $\Omega$ .
- Due canali indipendenti con controllo tramite interruttore a pedale progettati da zero per replicare il tono e la sensazione della serie IRONHEART Tube.
- Canale pulito con guadagno, volume e interruttore del carattere guadagno (simmetrico o asimmetrico).
- Canale drive con guadagno, volume e voci commutabili luminose, naturali e scure.
- integrato commutabile a pedale con controllo di livello.
- Stack di tono passivo a 3 bande e controllo generale del tono.
- commutabile a pedale con controllo.
- Precaricato con due IR digitali LA·IR di alta qualità realizzati artigianalmente da Martin Miller.
- Uscita XLR bilanciata emulata con selezione IR e interruttori ground lift.
- Streaming audio conforme alla classe tramite presa USB C a 48 kHz (flusso gemello di uscita principale emulato e non emulato).
- LA·IR consente di caricare i tuoi IR personalizzati, modificare l'equalizzatore e gli aggiornamenti del firmware.
- MIDI In e Thru, con connettori MIDI di dimensioni standard.
- Loop FX isolato con trasformatore da 6,3 mm (l'invio FX funge anche da uscita di linea non emulata).
- Ingresso Aux stereo da 3,5 mm e uscita cuffie stereo da 3,5 mm (segue l'emulazione del cabinet).

## INCLUSO NELLA SCATOLA

- BCC-LOUDEDPAL-IMM.
- Alimentatore universale 100-240V~ e cavo di rete.
- Cavo USB C a C (1 m).
- Adattatore USB da A a C.



## CONTROLLI

### VISTA DALL'ALTO



Grazie alla sua configurazione a doppio canale, BCC-LOUDPEDAL-IMM consente di passare facilmente tra due set di toni, tramite interruttore a pedale o MIDI. Ogni canale ha il proprio controllo di guadagno, volume e tono con BOOST e REVERB commutabili, sempre tramite interruttore a pedale o MIDI.

#### IMPOSTAZIONI DEL CANALE 1

- **VOLUME** per il canale 1, una volta impostato il guadagno, utilizzarlo per controllare il livello generale del canale. Silenzia il canale su 0.
- **GAIN** aumenta in modo indipendente il guadagno del preamplificatore del canale 1. Aggiunge più distorsione al segnale.
- **L'INTERRUTTORE GAIN CHARACTER** consente un controllo più raffinato delle caratteristiche di distorsione del canale. La modifica della modalità GCS influenzerà il modo in cui lo stadio drive reagisce e risponde. Ogni impostazione ha un punto debole in cui l'effetto è più evidente. Questo tende ad essere a livelli di guadagno medio-alti.
  - **CLEAN** - il soft clip viene applicato allo stadio drive fornendo la minima quantità di compressione consentendo un tono più aperto
  - **SYM** - Viene applicato il ritaglio simmetrico fornendo una distorsione più aggressiva per un suono compresso e ad alto guadagno.
  - **ASYM** - Viene applicato il ritaglio asimmetrico che fornisce maggiore distorsione pur mantenendo chiarezza e dinamica.

#### IMPOSTAZIONI DEL CANALE 2

- **VOLUME** per il canale 2, una volta impostato il guadagno, utilizzarlo per controllare il livello generale del canale. Silenzia il canale su 0.
- **GAIN** per il canale 2. Un guadagno più alto rispetto al canale 1, questo controllo distorcerà molto più facilmente man mano che lo aumenti.
- **TONE SWITCH** consente il controllo della risposta in frequenza del canale 2.
  - **BRIGHT** - estende le frequenze alte e attenua leggermente le frequenze basse.
  - **DARK** - potenzia le frequenze basse aggiungendo un po' di calore al tono riducendo la potenza delle frequenze alte.
  - **OFF** - L'impostazione centrale non apporta modifiche



## MIGLIORA IL CONTROLLO

Il controllo BOOST commutabile e variabile è un'impostazione aggiuntiva di guadagno/drive per aumentare il segnale di ingresso, proprio come posizionare un pedale boost nel percorso del segnale. Funziona su entrambi i canali contemporaneamente, con un LED sopra la manopola di controllo per mostrare che è attivo.

## TONO

Il controllo TONE funziona in modo simile al controllo Tone che probabilmente hai sulla tua chitarra, tranne per il fatto che funziona unicamente all'altra estremità della catena di amplificazione. Ha la capacità non solo di controllare la risposta complessiva degli alti, ma anche di ridurre le armoniche degli alti sullo stadio di uscita e i suoni overdrive del preamplificatore. Ciò ti darà suoni brillanti e taglienti con impostazioni elevate e suoni morbidi e arrotondati con impostazioni più basse. (A metà strada (0) è un buon punto di partenza).

## RIVERBERO

Il nostro effetto di riverbero Spring Line integrato di qualità da studio basato sul nostro pluripremiato pedale Secret Path. Ruotare la manopola in senso orario per aumentare la forza dell'effetto. Il LED adiacente si illumina quando il riverbero è attivo. A 0 si sentirà solo il segnale dry.

## CONTROLLI EQ

Lo stack EQ passivo integrato ti consente di ottimizzare il tuo suono. Come punto di partenza, l'orologio 12' è l'impostazione neutra per questi e fornirà un buon punto di partenza per ulteriori modifiche.

- **BASS** - Regola la forza della risposta dei bassi dell'uscita, per un suono più profondo quando ruotato in senso orario.
- **MIDDLE** - Regola la forza della risposta dei medi dell'uscita, che quando ruotata in senso orario produce un suono più pieno.
- **TREBLE** - Regola la forza della risposta di fascia alta del tuo output. Girando in senso orario si aumenteranno le note più luminose e più alte.

## INTERRUTTORI A PEDALE

- **REVERB** - attiva/disattiva il controllo del riverbero. Lo stato del riverbero è indicato dal LED in alto a destra della manopola di controllo del riverbero.
- **CANALE 1/2** - Scegli tra i due canali utilizzando questo interruttore. Il canale attivo è indicato dal LED a destra dei controlli Gain 1/2.
- **BOOST** - attiva/disattiva il potenziamento. Lo stato del boost è indicato dal LED in alto a destra della manopola di controllo del boost.



## RETROVISORE



### ENERGIA

L'ingresso di alimentazione e l'interruttore. Questo interruttore accenderà e spegnerà il pedale. Sugeriamo di spegnere il pedale quando si collega l'alimentatore. BCC-LOUDPEDAL-IMM ha un alimentatore incluso che funziona universalmente a 100-240 V~.

**Avvertenza: collegare solo l'alimentatore da 24 V 2,5 A fornito all'ingresso CC.**

### USB

Utilizza il cavo USB Type-C incluso per connetterti a un computer e accedere all'app **LA-IR** per modificare l'equalizzazione, il guadagno e gli IR del pedale. Funziona anche come uscita audio del canale L/R sia per l'audio emulato che per quello non emulato.

### USCITA CUFFIE

Jack da 3,5 mm per collegare le cuffie per esercitarsi in silenzio poiché il livello di alimentazione all'uscita LOUDSPEAKER è disattivato. Il tono selezionato verrà riprodotto direttamente nelle cuffie. Regolare il livello utilizzando i controlli del volume dei canali. L'emulazione del cabinet si applica anche all'uscita delle cuffie, seguendo qualunque sia l'impostazione dell'interruttore.

### INGRESSO AUSILIARIO

Jack da 3,5 mm per collegare qualsiasi dispositivo di riproduzione audio per aggiungere un mix di accompagnamento alla traccia di chitarra. Questo viene aggiunto dopo il loop FX.

### LA-IR EMULATO DI OUT

Un'uscita XLR bilanciata per il tuo dispositivo esterno come un PA o un'interfaccia audio. Imposta prima il tono desiderato sul pedale, quindi imposta i parametri sull'interfaccia scelta per ottenere il suono desiderato. Decidi l'emulazione che desideri applicare con lo switch LA-IR, scegliendo tra due IR registrati e prodotti dallo stesso Martin Miller.

- **OFF** - Nessuna emulazione applicata all'uscita DI o alle cuffie
- **R** - Per impostazione predefinita, applica *Ultimate Lead IR* di Martin Miller all'uscita DI. Questo può essere scambiato utilizzando l'app desktop LA-IR. Consulta la sezione [UTILIZZO DELL'APP](#) per ulteriori informazioni.
- **B** - Per impostazione predefinita, applica *Blended Cabinet IR* di Martin Miller all'uscita DI. Questo può essere scambiato utilizzando l'app desktop LA-IR. Consulta la sezione [UTILIZZO DELL'APP](#) per ulteriori informazioni.
- **COLLEGAMENTO DI TERRA** - Scollega la terra SOLO dal pin 1 dell'uscita DI. Utile per tentare di ridurre il ronzio del loop di terra quando è collegato.

### MIDI

Collegare a un controller a pedale MIDI per consentire la commutazione remota di REVERB, CHANNEL Select e BOOST utilizzando la presa MIDI IN su BCC-LOUDPEDAL-IMM o commutare dispositivi esterni con gli interruttori a pedale REVERB, CHANNEL e BOOST utilizzando la presa MIDI THRU/OUT.



## VISTA LATO DESTRO

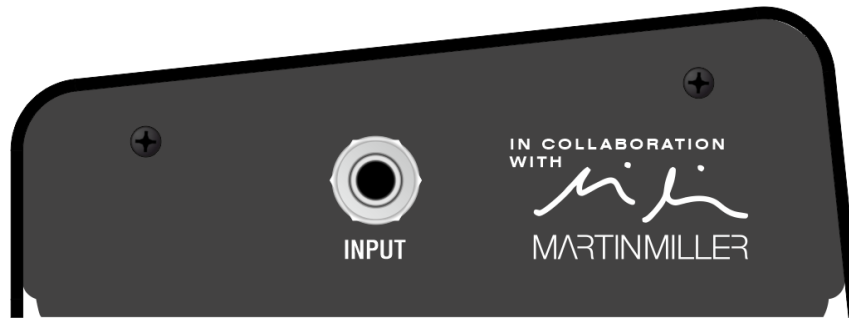

### INGRESSO

Jack di ingresso da 6,3 mm. Collega qui il tuo segnale in ingresso, direttamente dalla tua chitarra o dalla configurazione della tua pedaliera.

## VISTA LATO SINISTRO

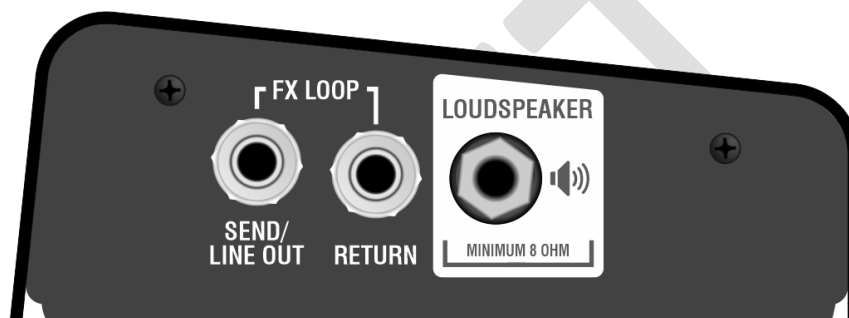

### INVIO FX / LINE OUT (TRASFORMATORE ISOLATO)

Jack di uscita da 6,3 mm. Si tratta di un'uscita multiuso che può essere utilizzata sia come uscita a livello di linea, sia come effetto tradizionale inviato agli altri dispositivi. Poiché è isolato tramite trasformatore, è anche possibile utilizzare questa uscita direttamente nel front-end di un altro amplificatore, rendendo di fatto BCC-LOUDPEDAL-IMM un pedale di distorsione/boost di alta qualità senza la necessità di utilizzare l'uscita dell'altoparlante.

### RITORNO FX

Jack da 6,3 mm per collegare l'uscita del tuo dispositivo loop FX al BCC-LOUDPEDAL-IMM. Questo è un ciclo di tipo insert; tutto il segnale viene inviato attraverso la tua attrezzatura esterna. L'inserimento di un jack qui interromperà il percorso del segnale.

### ALTOPARLANTE

Jack da 6,3 mm per trasmettere il segnale al cabinet degli altoparlanti. Utilizzare questa uscita quando si utilizza BCC-LOUDPEDAL-IMM come amplificatore direttamente in un cabinet per altoparlanti passivi da 8-16  $\Omega$ . Non collegare questa uscita a nessun altro apparecchio come un'unità di effetti o un altro ingresso dell'amplificatore.

**NOTA: l'impedenza totale minima per il cabinet dell'altoparlante collegato è 8  $\Omega$**



## VISTA DAL BASSO

Il numero di serie del prodotto è allegato qui insieme ad altre informazioni.

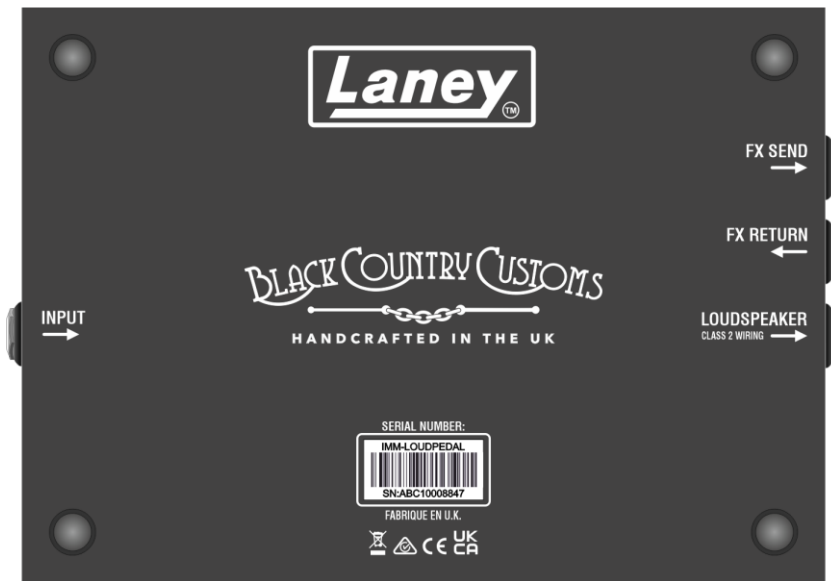

DRAFT





## COME COLLEGARE IL BCC-LOUDPEDAL- IMM

### COME AMPLIFICATORE PER CHITARRA TRADIZIONALE IN UN MOBILE

Il BCC-LOUDPEDAL-IMM può funzionare proprio come una normale testata, collegato direttamente a un cabinet per altoparlanti passivi. È rumoroso.

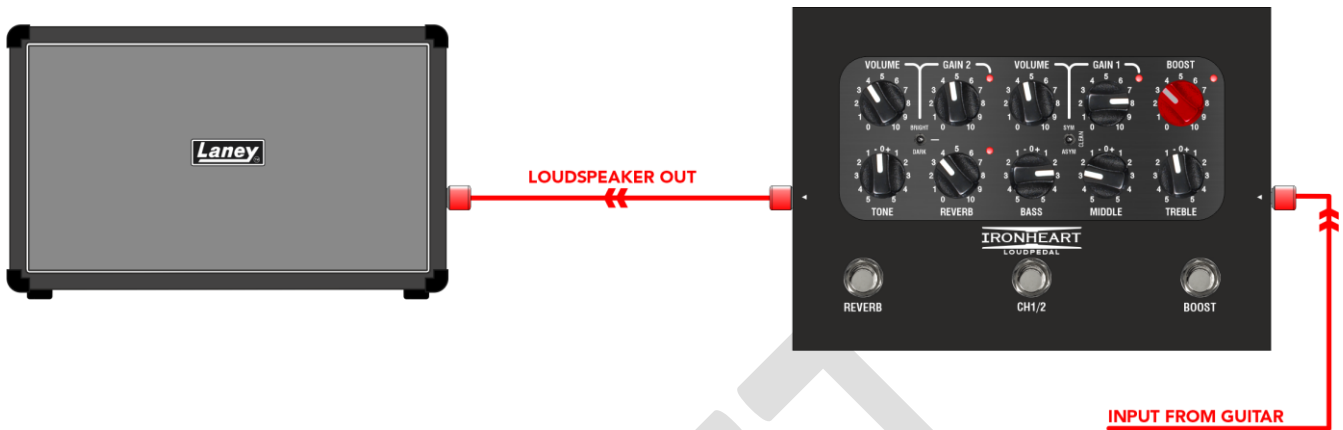

Il DI può essere utilizzato come alimentazione bilanciata per cabinet attivi aggiuntivi come la nostra acclamata serie LFR o il sistema PA domestico.

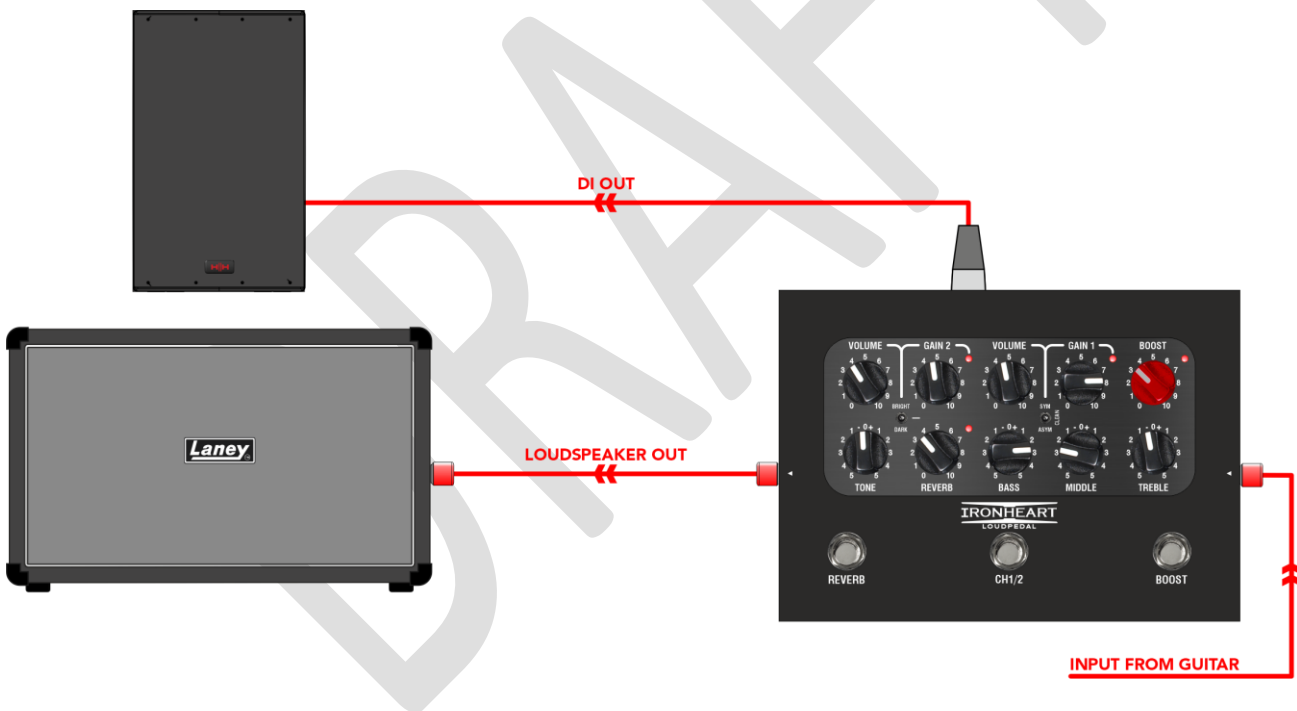

### COME AMPLIFICATORE CON FX LOOP

Puoi anche collegare la tua pedaliera al loop FX di BCCLOUDPEDAL-IMM e utilizzare il pedale al posto di un normale amplificatore. Inviolo a un cabinet per altoparlanti passivi da minimo 8 ohm e avrai il tuo amplificatore leggero e portatile.

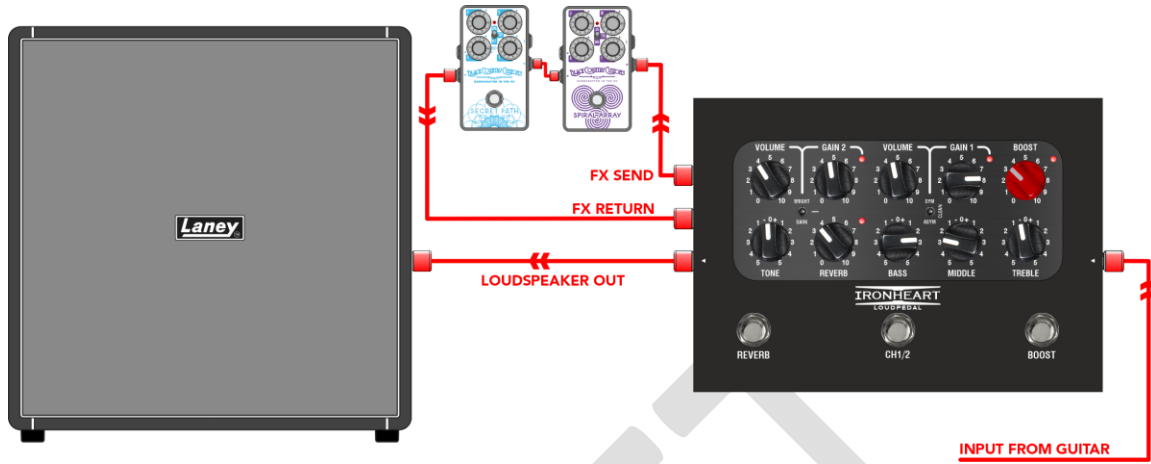

### COME PEDALE DAVANTI A UN AMPLIFICATORE

Il BCC-LOUDPEDAL-IMM può essere collegato in serie con la normale configurazione del pedale per fungere da pedale di guadagno a doppio canale con boost aggiuntivo. Collega la presa di mandata

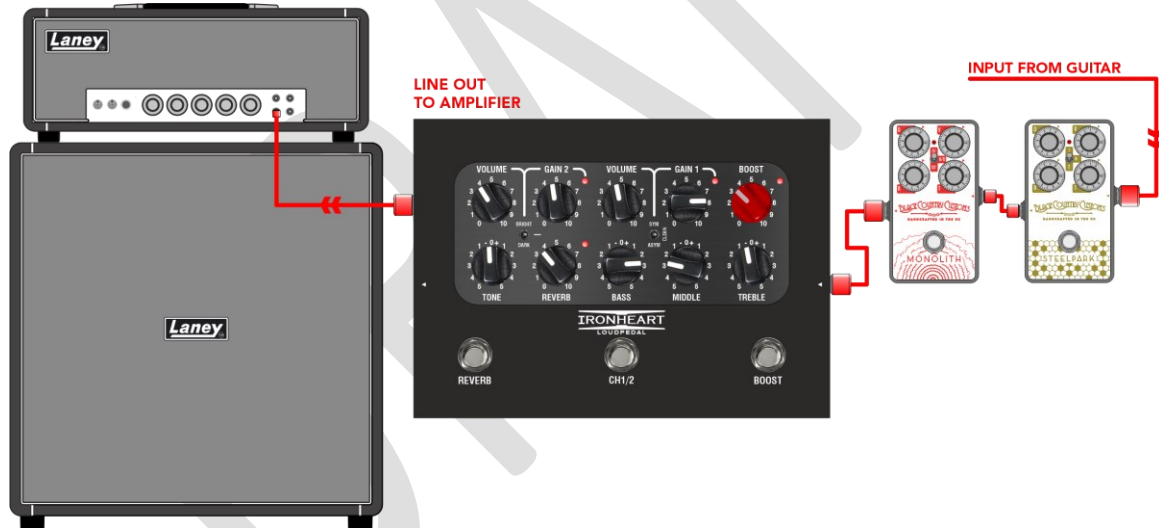

FX alla testata dell'amplificatore.



### COME UN RIG DI ESERCIZIO SILENZIOSO UTILIZZANDO L'USCITA PER CUFFIE

Il BCC-LOUDPEDAL-IMM include un'uscita per cuffie di alta qualità per esercitarsi in silenzio. È ottimizzato per cuffie ad alta impedenza come le comuni 33Ω, sebbene sia possibile utilizzarne qualsiasi.

Per suonare insieme ad una traccia di accompagnamento, il BCC-LOUDPEDAL-IMM è dotato di una connessione AUX. Si tratta di un mini jack stereo da 3,5 mm per il collegamento all'uscita audio di qualsiasi dispositivo dotato di uscita aux o cuffie.



### DIRETTAMENTE IN UN PA O IN UN DISPOSITIVO DI REGISTRAZIONE CON USCITA XLR DI

BCC-LOUDPEDAL-IMM dispone di un'uscita DI emulata altoparlante di alta qualità che può essere collegata a

qualsiasi dispositivo di ingresso a livello di linea bilanciato/sbilanciato come un PA o un'interfaccia

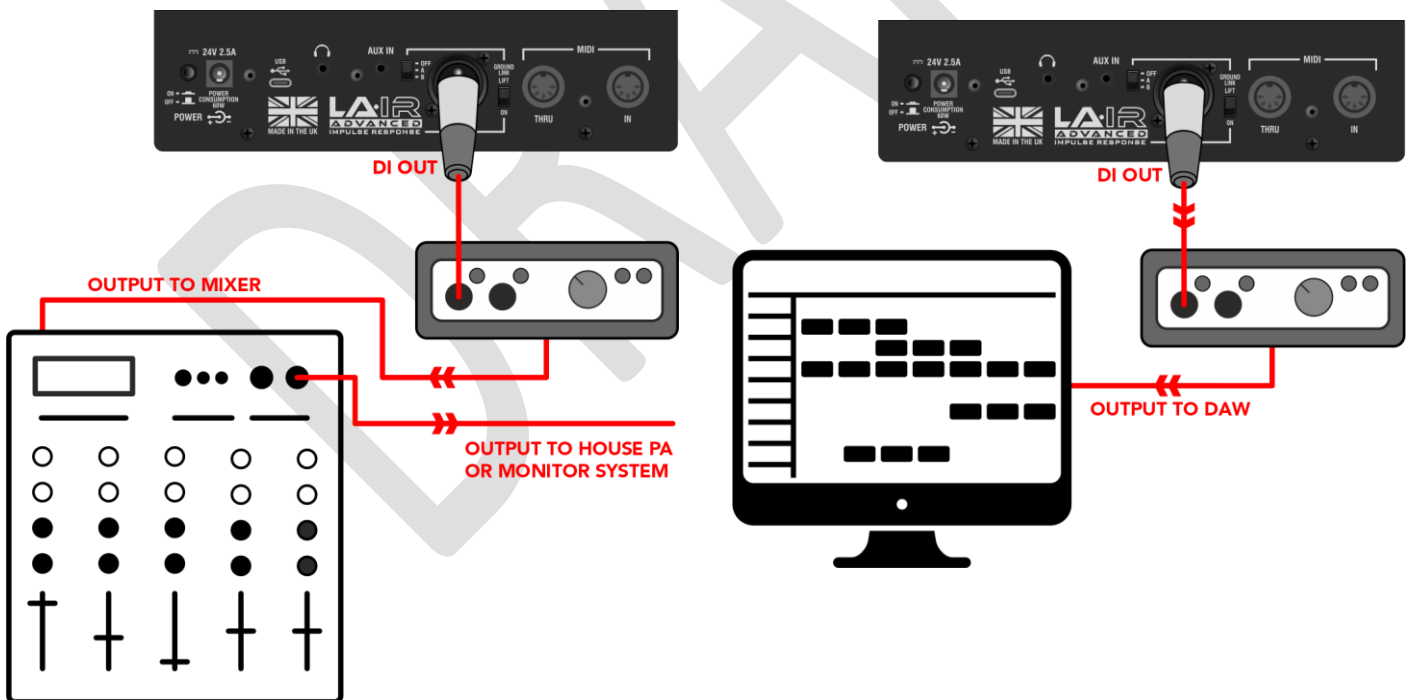

audio per DAW.



## DIRETTAMENTE NEL TUO COMPUTER TRAMITE USB

BCC-LOUDPEDAL-IMM dispone di un feed audio USB di alta qualità che può essere collegato direttamente a un computer con il cavo USB-C in dotazione (incluso anche l'adattatore USB-A).

Una volta che il pedale è stato acceso e collegato, il tuo PC mostrerà che il pedale è collegato e ti avviserà quando il dispositivo è pronto.

Ora puoi utilizzare liberamente il pedale con l'app LA·IR una volta installata. Basta avviare l'app con il pedale collegato ed è pronta. Vedi [L'APP LA·IR](#) sezione per maggiori informazioni.

Inoltre, è presente l'audio USB a doppio canale. Il canale sinistro fornirà l'audio emulato, seguendo qualunque sia l'impostazione dell'interruttore di emulazione LA·IR. Il canale destro ti fornirà l'audio non emulato, bypassando l'emulazione del cabinet integrata.

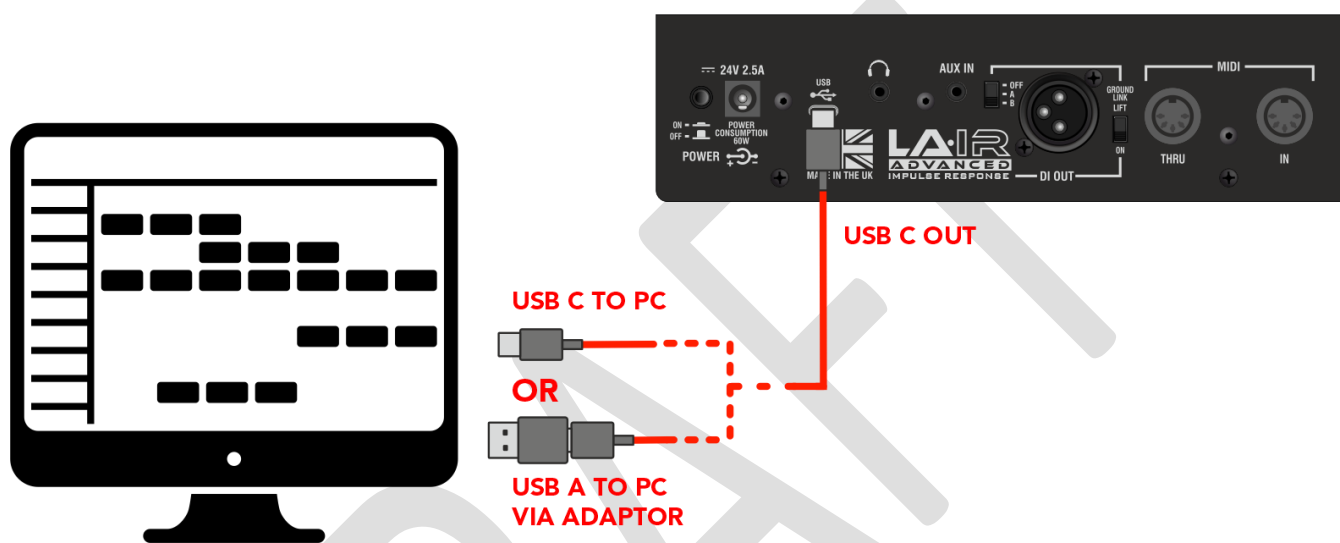

## MIDI

Collegare a un controller a pedale MIDI per consentire la commutazione remota di REVERB, CHANNEL Select e BOOST utilizzando la presa MIDI IN su BCC-LOUDPEDAL-IMM o commutare dispositivi esterni con gli interruttori a pedale REVERB, CHANNEL e BOOST utilizzando la presa MIDI THRU/OUT. Il BCC-LOUDPEDAL-IMM riceve messaggi MIDI sul CH7. Assicurati che il tuo controller a pedale MIDI esterno sia configurato per inviare messaggi MIDI sul CH7.

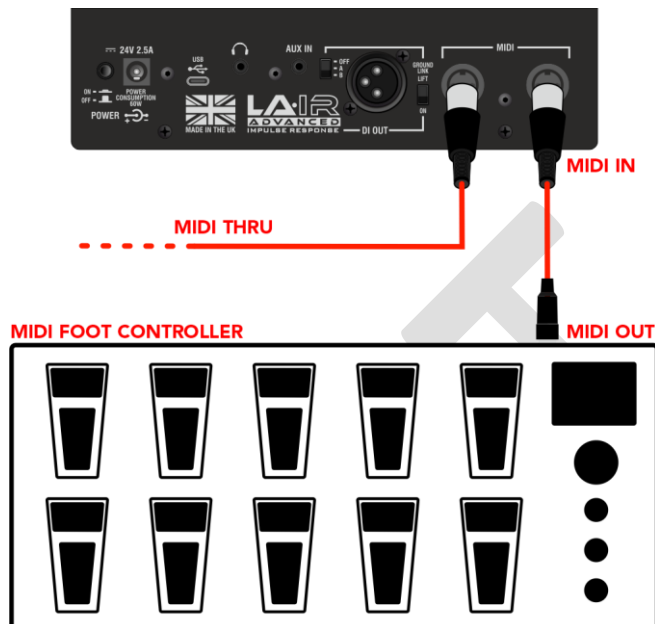

### TABELLA DEI MESSAGGI MIDI

CC	FUNZIONE
1	Cambio canale
2	Attiva/disattiva potenziamento
3	Attiva/disattiva il riverbero



## L' APP LA·IR

Attraverso l'acquisto del tuo BCC LOUDPEDAL-IMM, hai anche accesso all'app LA·IR di Laney. L'app ti consente di espandere ulteriormente il suono del tuo LOUDPEDAL-IMM sostituendo gli IR caricati con i tuoi e offrendo un equalizzatore parametrico a 8 bande per ogni cabina.

Tutto questo può essere fatto al volo durante lo studio, così puoi sentire il cambiamento nel tuo suono mentre procedi.

L'app funziona su **Windows 10/11** e **Mac OS**.

## DOWNLOAD E INSTALLAZIONE

La pagina di download dell'app sarà disponibile tramite un codice QR fornito nella confezione del pedale o tramite il sito Web Laney.

Per ricevere il software, registra prima il prodotto tramite la [pagina della garanzia Laney](#). Al momento della registrazione, ti verrà fornito un collegamento per il download per il programma di installazione: MAC o WINDOWS.

Un collegamento per scaricare il software verrà inoltrato anche alla tua email.

### FINESTRE

Una volta scaricato, esegui *Setup-LAIR\_x64.exe* trovato nella cartella dei download in Esplora file. Seguire le istruzioni dell'installatore, accettando l'EULA e scegliendo una posizione adatta per l'installazione, quindi premere Installa per completare.

### MAC

Una volta che il *dmg* è stato scaricato, trascinalo nella cartella delle applicazioni per completare l'installazione. Da ora in poi, avvia l'app LA·IR da questa posizione della cartella.

### AGGIORNAMENTO LA·IR

L'app richiederà automaticamente un aggiornamento all'avvio nel caso in cui venga rilasciata una nuova versione. Ti consigliamo di accettare eventuali aggiornamenti poiché potrebbero includere nuove funzionalità o correzioni di bug.

### AGGIORNAMENTO DEL FIRMWARE

Allo stesso modo, con il tuo BCC-LOUDPEDAL-IMM collegato e acceso, riceverai una notifica se sono disponibili aggiornamenti firmware per il pedale. Ancora una volta ti consigliamo di consentire eventuali aggiornamenti in modo da migliorare la tua esperienza utente.



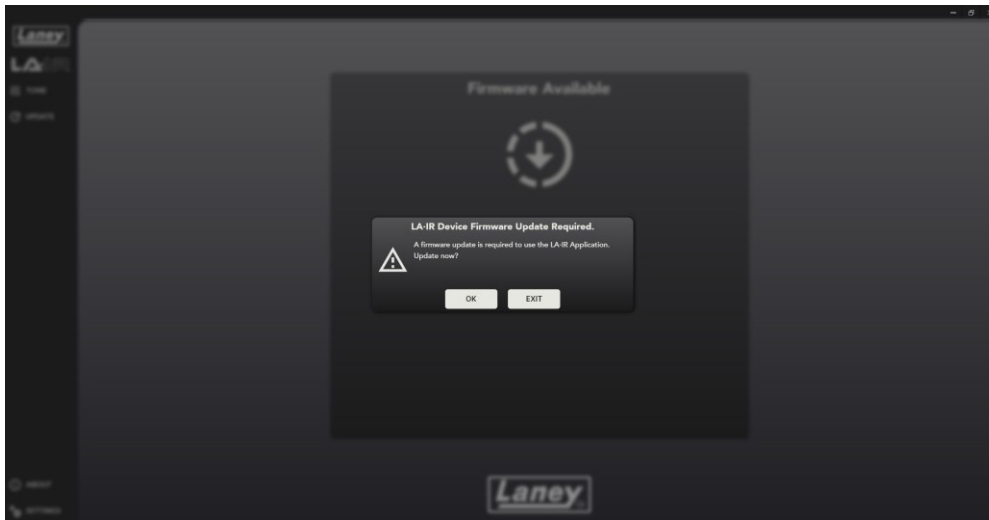

Gli aggiornamenti minori potrebbero non essere visualizzati come popup, quindi assicurati di controllare di tanto in tanto il pannello degli aggiornamenti, dove è possibile accedervi.

DRAFT



## UTILIZZANDO L'APP

### COLLEGAMENTO DEL PEDALE ALTO-IMM

Il collegamento di BCC-LOUDPEDAL-IMM viene effettuato facilmente tramite il cavo USB-C fornito con il pedale nella confezione. Collega un'estremità alla presa USB-C del pedale e l'altra al computer su cui è stata scaricata l'app.

Può essere collegato a un computer con prese USB-C o A: è sufficiente utilizzare l'adattatore da USB C ad A fornito.

### CAMBIARE LE IR

A parte i due IR precaricati sul pedale, l'app può essere utilizzata per scambiarli con uno qualsiasi dei tuoi IR. Per caricare il tuo IR utente, fai clic sulla casella a discesa sotto uno dei cab A/B e seleziona "Importa IR" - solo .wav è possibile utilizzare file . L'app convertirà il tuo IR nel formato file .Lair che il pedale può utilizzare. Non preoccuparti, il tuo file .wav non verrà eliminato! Nell'app sono inclusi anche due IR 1x12 cab e 4x12 cab di Laney.

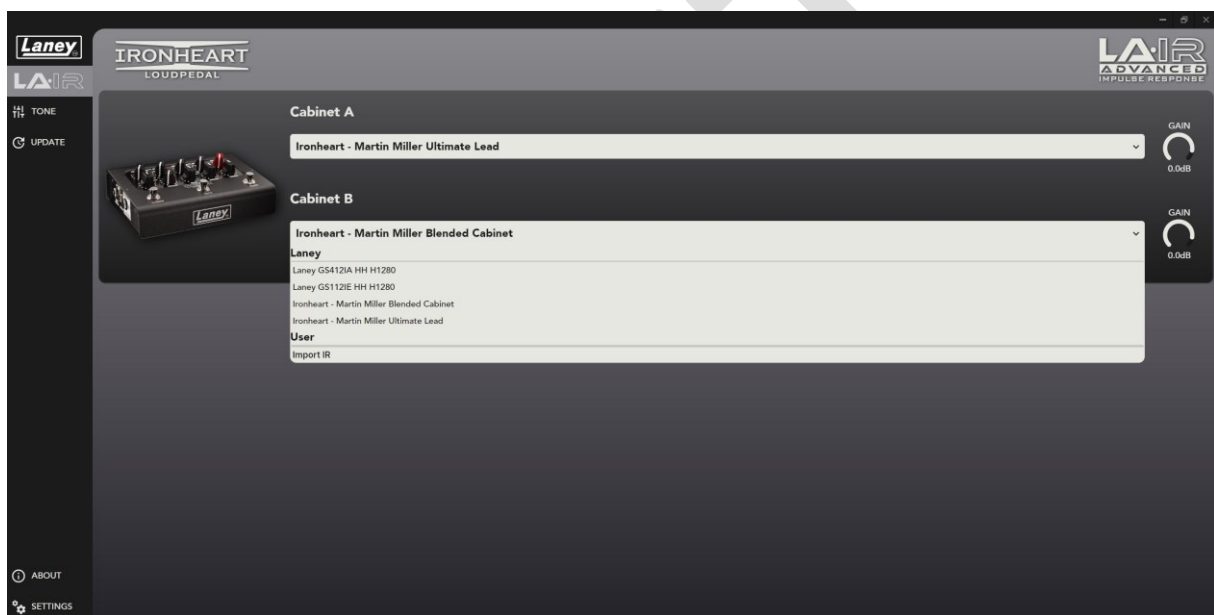

È possibile modificare il nome degli IR utente nonché eliminarli dal pedale e dall'app. Per fare ciò, fare clic con il tasto destro su qualsiasi IR nella sezione " **Utente** " e premere "MODIFICA" o "ELIMINA". Gli IR di sistema predefiniti non possono essere eliminati.

**ATTENZIONE: l'eliminazione di un IR utente è permanente e non può essere annullata. L'unico modo per recuperare l'IR è reimportare il file .wav originale**

### CAMBIARE IL GUADAGNO

Il guadagno di ciascun IR della cabina può anche essere modificato individualmente tramite il controllo radiale sul lato destro, nel caso in cui siano troppo forti/silenziosi. Questo guadagno verrà salvato negli IR. Il file Lair rimarrà quindi quando si utilizza il pedale senza l'app.

Trascina semplicemente il cursore o, in alternativa, utilizza la rotellina del mouse o fai doppio clic e digita manualmente il guadagno desiderato (in dB). Varia da -40 dB a +6 dB.





## CAMBIARE L'EQ

L'app LA-IR include anche un EQ parametrico a 8 bande per ogni cabina. Sono disponibili 5 diversi filtri, abbinati a controlli facili da usare che consentono di modificare il guadagno, la frequenza e il fattore Q a seconda del filtro applicato.

**ATTENZIONE: eventuali modifiche all'equalizzazione verranno perse definitivamente se l'app viene chiusa/disconnessa senza salvare!**



### 1. ALTERNA EQ

Attivare e disattivare l'EQ per l'intero pedale (Cab A e B), può essere utile per i test su asciutto/bagnato.

### 2. COLLEGAMENTO A+B

Collega gli equalizzatori Cab A e Cab B in modo che siano uguali. Questo seguirà l'EQ per Cab A quando viene premuto. Lo scollegamento ripristinerà il Cab B allo stato precedente.

### 3. SELEZIONE CABINA

Scegli per quale cabina vuoi modificare l'equalizzazione. La cabina selezionata è evidenziata in nero.

### 4. CONTROLLI DI BANDA

I controlli principali per ciascuna banda si trovano qui. Accendi e spegni il cinturino e modifica il filtro che desideri applicare al cinturino dal menu a discesa. Scegli tra peaking, passa alto/basso e scaffale alto/basso.

Inoltre sono disponibili 3 cursori radiali per modificare il guadagno, la frequenza centrale e il fattore Q del filtro. Il valore di ciascun cursore può essere modificato trascinandolo, utilizzando la rotellina del mouse o facendo doppio clic sul numero e digitando manualmente il valore desiderato. A seconda del filtro selezionato, saranno disponibili 1 o più di questi controlli.

### 5. GRAFICO DELLA RISPOSTA IN FREQUENZA

Questo grafico mostra la risposta in frequenza risultante di tutte le bande dell'equalizzatore. Visualizza le modifiche dal vivo per vedere facilmente come verrà influenzato il tuo suono. Inoltre, ogni banda è codificata a colori in modo da poter vedere quale filtro sta facendo cosa.

### 6. NODO DI BANDA

Il grafico mostra anche un nodo numerato che rappresenta ciascuna banda attualmente attiva. Mostrando la frequenza centrale e il guadagno attuali, questi sono trascinali per consentire



modifiche rapide e semplici. Per modifiche più precise si consiglia di utilizzare i controlli della fascia ( 4 ).

## 7. PULSANTE SALVA

Premilo per salvare eventuali modifiche non salvate agli EQ (sia A che B), in modo che possano essere memorizzate sul pedale e utilizzate senza l'app. Qualora fossero presenti modifiche non salvate, queste saranno visibili per avvisarti che chiudendo l'app (o disconnettendo il pedale) queste modifiche verranno perse.

## PANNELLO IMPOSTAZIONI

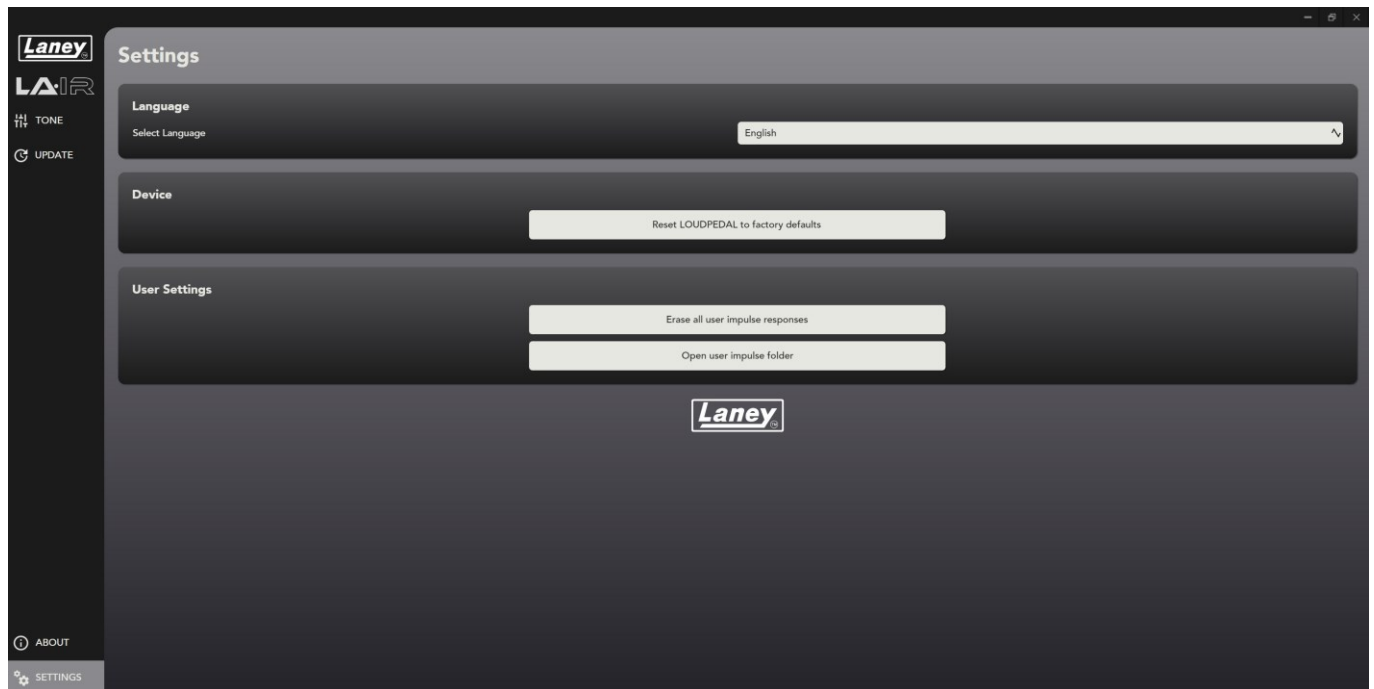

### LINGUA

Cambia la lingua dell'app LA-IR nella tua lingua preferita.

### DISPOSITIVO DI RESET

Ciò ripristinerà tutti gli EQ e otterrà modifiche, oltre a riportare gli IR a quelli Martin Miller predefiniti. Questa operazione non può essere annullata e tutte le modifiche rispetto all'impostazione predefinita andranno perse.

### CANCELLAZIONE DELL'UTENTE IRS

Elimina **tutti** gli IR utente dall'app e pedala. È impossibile recuperarli a meno che tu non abbia il file *.wav originale* da importare di nuovo, quindi assicurati di volerlo fare. Prima dell'eliminazione verrà visualizzato un avviso popup.

### APRIRE LA CARTELLA IR UTENTE

Apri la cartella in cui sono presenti tutti i file . Gli IR *della tana* vengono memorizzati.



## IMPOSTAZIONI DI ESEMPIO

Il modo migliore per iniziare con il tuo BCC-LOUDPEDAL-IMM è sperimentare i controlli per trovare i tuoi suoni preferiti. Tuttavia, per iniziare, ecco alcuni esempi di impostazioni di tono da provare:

### IL TONO DI MARTIN MILLER

Ottieni il tono usato dallo stesso Martin Miller quando usa LOUDPEDAL-IMM.



PULITO

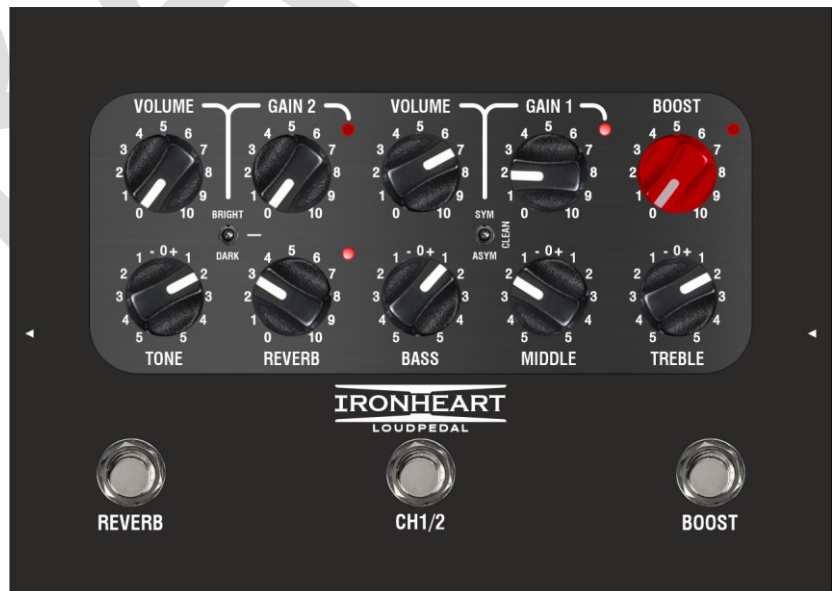

RITMO

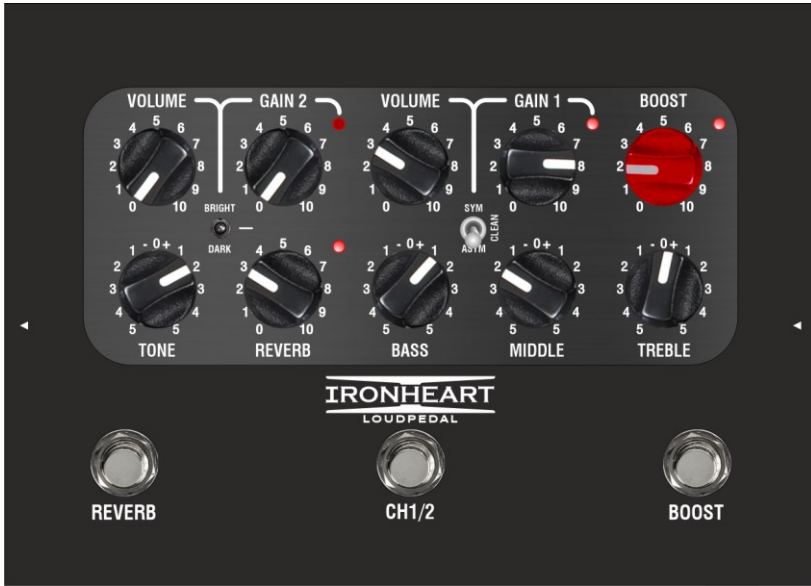

GUIDA

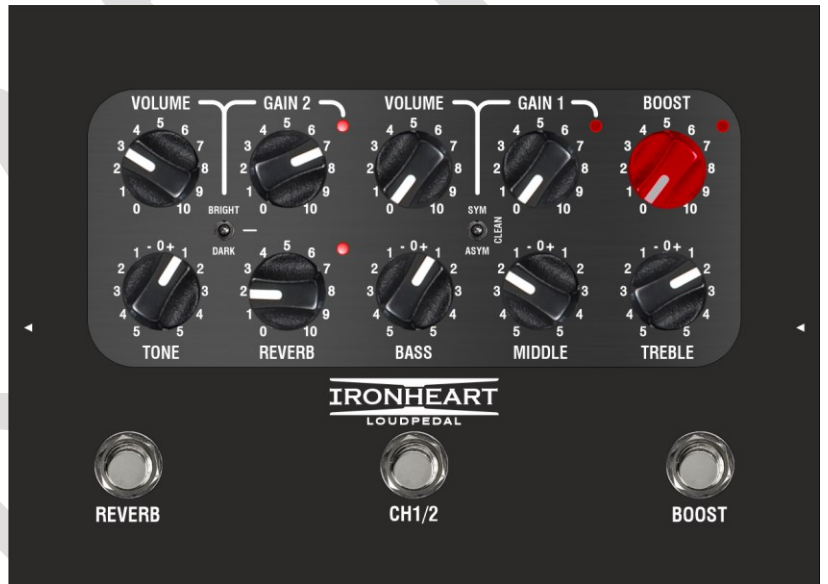

SATURATO

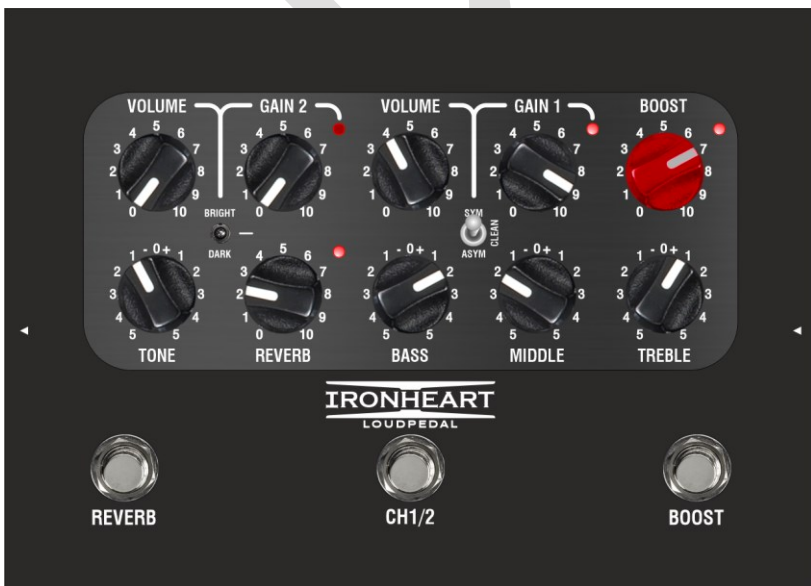

## SPECIFICHE

Modello numero	BCCLOUDPEDAL-IMM
Nome	Laney IRONHEART Serie LOUDPEDAL - Collaborazione Martin Miller
Tipo	Amplificatore per chitarra con pedaliera
Impedenza di ingresso	1MΩ
Potenza dell'amplificatore	60 W RMS
Canali	Pulisci e guida ( commutabile a pedale )
EQ	Bassi, medi alti (stack di toni passivi) Controllo generale dei toni, più cambio del carattere del tono (canale 2)
Effetti	Springline digitale ( commutabile tramite pedale ), loop FX esterno
Controlli	Pre-Boost, Volume pulito, Interruttore Clean Bright, Interruttore canale, Guadagno drive, Volume drive, Carattere tono drive (Normale, Luminoso, Scuro), Interruttore modalità drive (Clean, Sym, Asym ) Bassi, medi, alti, riverbero
Indicatori	LED per Boost, Canale 1, Canale 2 e Riverbero
Ingressi	Jack di ingresso strumento mono da 6,3 mm (1/4"), jack di ritorno FX da 6,3 mm, jack di ingresso aux stereo da 3,5 mm
Uscite	Invia FX isolato con trasformatore da 6,3 mm (funge anche da uscita linea), jack per cuffie stereo da 3,5 mm, uscita DI XLR maschio bilanciata con risposta all'impulso digitale emulata da altoparlante LA·IR con opzioni 1x12 e 4x12 di alta qualità.
Altro	Streaming audio USB C per classe conforme a 48kHz (uscita principale emulata e non emulata) e caricamento di IR personalizzati
Alimentazione elettrica	Alimentatore CC regolato da 24 V 2,5 A 60 W Incluso: Positivo centrale, tipo connettore 2,1 x 5,5 x 12 mm
Consumo energetico tipico	60 W
Dimensioni dell'unità (HWD)	67 x 199 x 143 mm, (2,6" x 7,8" x 5,6")
Unità di peso	1,7 kg (3,7 libbre )
Dimensioni del cartone (HWD)	125 x 220 x 165 mm, (4,9" x 8,7" x 6,5"), 0,005 M3
Peso imballato	2,16 kg (4,8 libbre )
Codice EAN (singolo)	5060109458916
Dimensioni della scatola principale (HWD)	280 x 570 x 210 mm, (11" x 22,4" x 8,3"), 0,034 M3 (4 pezzi)
Peso del cartone di spedizione principale	9,2 kg, (20,3 libbre ) (4 pezzi)
Codice EAN (Spedizione)	5060109458930 (4 pezzi)



**DIMENSIONI (in mm)**

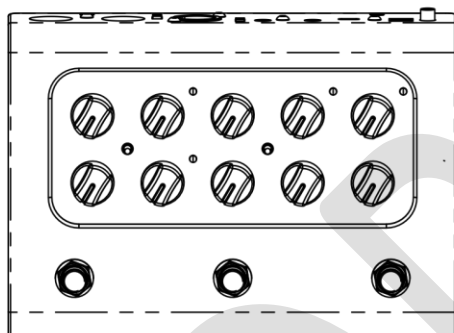
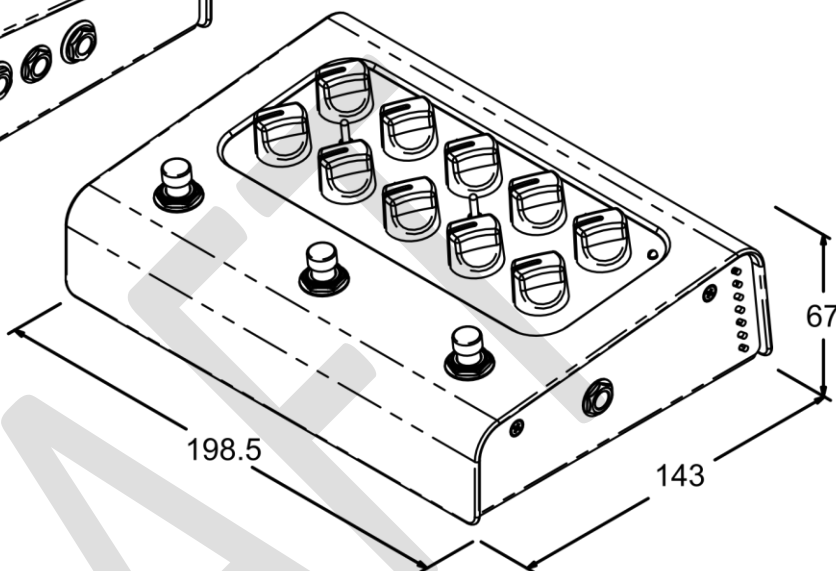
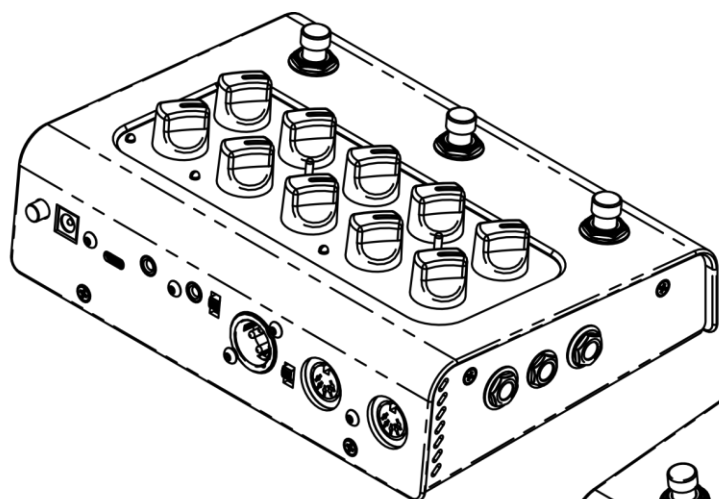

TOP

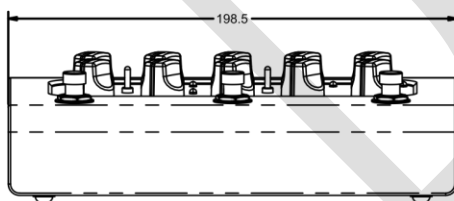

FRONT

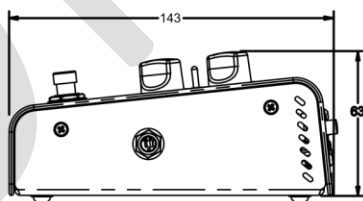

RIGHT

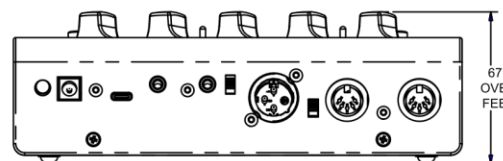

REAR









## SICUREZZA E AVVERTENZE

Per trarre il massimo vantaggio dal nuovo prodotto e godere di prestazioni durature e senza problemi, leggere attentamente questo manuale dell'utente e conservarlo in un luogo sicuro per future consultazioni.

- 1) Disimballaggio: Dopo aver disimballato il prodotto, verificare attentamente la presenza di eventuali segni di danni che potrebbero essersi verificati durante il trasporto dalla fabbrica Laney al rivenditore. Nell'improbabile eventualità che si sia verificato un danno, reimmballare l'unità nella sua confezione originale e consultare il proprio rivenditore. Ti consigliamo vivamente di conservare l'imballo di trasporto originale, poiché nell'improbabile caso in cui la tua unità dovesse sviluppare un guasto, potrai restituirla al tuo rivenditore per la riparazione imballata in modo sicuro.
- 2) Collegamento dell'amplificatore: per evitare danni, in genere è consigliabile stabilire e seguire uno schema per l'accensione e lo spegnimento del sistema. Con tutte le parti del sistema collegate, accendere l'apparecchiatura sorgente, i mixer, i processori di effetti, ecc. PRIMA di accendere l'amplificatore. Molti prodotti hanno grandi sovratensioni transitorie all'accensione e allo spegnimento che possono causare danni agli altoparlanti. Accendendo l'amplificatore per ULTIMO e assicurandosi che il suo controllo di livello sia impostato al minimo, eventuali transienti provenienti da altre apparecchiature non dovrebbero raggiungere i tuoi altoparlanti. Attendere che tutte le parti del sistema si siano stabilizzate, in genere un paio di secondi. Allo stesso modo, quando spegni il tuo sistema, abbassa sempre i controlli di livello sul tuo amplificatore e poi spegnilo prima di spegnere altre apparecchiature.
- 3) Cavi: non utilizzare mai cavi schermati o per microfono per i collegamenti degli altoparlanti poiché non saranno abbastanza consistenti per gestire il carico dell'amplificatore e potrebbero causare danni all'intero sistema. Utilizzare ovunque cavi schermati di buona qualità.
- 4) Assistenza: l'utente non deve tentare di riparare questi prodotti. Rivolgersi a personale di assistenza qualificato per tutti gli interventi di assistenza.
- 5) Prestare attenzione a tutti gli avvertimenti.
- 6) Seguire tutte le istruzioni.
- 7) Non utilizzare questo apparecchio vicino all'acqua.
- 8) Pulire solo con un panno asciutto.
- 9) Non ostruire nessuna delle aperture di ventilazione. Installare secondo le istruzioni del produttore.
- 10) Non installare vicino a fonti di calore come radiatori, termoregolatori, stufe o altri apparecchi (inclusi amplificatori) che producono calore.
- 11) Un apparecchio con costruzione di Classe I deve essere collegato a una presa di rete con connessione di protezione. Non annullare lo scopo di sicurezza della spina polarizzata o con messa a terra. Una spina polarizzata ha due lamelle, una più larga dell'altra. Una spina con messa a terra ha due lame e un terzo polo di messa a terra. La lama larga o terzo polo è fornita per la tua sicurezza. Se la spina fornita non si adatta alla presa, consultare un elettricista per la sostituzione della presa obsoleta.
- 12) Proteggere il cavo di alimentazione da calpestio o pizzicamento, in particolare in corrispondenza di spine, prese di servizio e nel punto in cui escono dall'apparecchio.
- 13) Utilizzare solo attacchi/accessori forniti dal produttore.
- 14) Utilizzare solo con un carrello, supporto, treppiede, staffa o tavolo specificato dal produttore o venduto con l'apparecchio. Quando si utilizza un carrello, prestare attenzione quando si sposta la combinazione carrello/apparecchio per evitare lesioni dovute al ribaltamento.
- 15) La spina di rete o l'accoppiatore dell'apparecchio viene utilizzato come dispositivo di disconnessione e deve rimanere facilmente utilizzabile. L'utente dovrebbe consentire un facile accesso a qualsiasi spina di rete, accoppiatore di rete e interruttore di rete utilizzato insieme a questa unità, rendendola così facilmente utilizzabile. Scollegare questo apparecchio durante i temporali o quando non viene utilizzato per lunghi periodi di tempo.
- 16) Affidare tutte le operazioni di assistenza a personale di assistenza qualificato. L'assistenza è necessaria quando l'apparecchio è stato danneggiato in qualsiasi modo, ad esempio quando il cavo di alimentazione o la spina sono danneggiati, è stato versato del liquido o sono caduti oggetti all'interno dell'apparecchio, l'apparecchio è stato esposto a pioggia o umidità, non funziona normalmente o è stato abbandonato.
- 17) Non rompere mai il perno di terra. Collegare solo a un alimentatore del tipo contrassegnato sull'unità accanto al cavo di alimentazione.
- 18) Se questo prodotto deve essere montato in un rack per apparecchiature, è necessario fornire un supporto posteriore.
- 19) Nota solo per il Regno Unito: se i colori dei fili nel cavo di alimentazione di questa unità non corrispondono ai terminali della spina, procedere come segue:
  - o Il filo di colore verde e giallo deve essere collegato al morsetto contrassegnato dalla lettera E, il simbolo di terra, di colore verde o di colore verde e giallo.
  - o Il filo di colore blu deve essere collegato al terminale contrassegnato dalla lettera N o dal colore nero.
  - o Il filo di colore marrone deve essere collegato al terminale contrassegnato dalla lettera L o dal colore rosso.
- 20) Questo apparecchio elettrico non deve essere esposto a gocciolamenti o spruzzi e si deve prestare attenzione a non posizionare oggetti contenenti liquidi, come vasi, sull'apparecchio.
- 21) L'esposizione a livelli di rumore estremamente elevati può causare una perdita permanente dell'udito. Gli individui variano considerevolmente nella suscettibilità alla perdita dell'udito indotta dal rumore, ma quasi tutti perderanno parte dell'udito se esposti a un rumore sufficientemente intenso per un tempo sufficiente. L'OSHA (Occupational Safety and Health Administration) del governo degli Stati Uniti ha specificato i seguenti livelli di esposizione al rumore consentiti: Secondo l'OSHA, qualsiasi esposizione superiore ai limiti consentiti di cui sopra potrebbe causare una perdita dell'udito. Quando si utilizza questo sistema di amplificazione, è necessario indossare tappi per le orecchie o protezioni per i canali uditivi o sopra le orecchie, al fine di prevenire una perdita permanente dell'udito, se l'esposizione supera i limiti sopra indicati. Per evitare un'esposizione potenzialmente pericolosa a livelli di pressione sonora elevati, si raccomanda che tutte le persone esposte ad apparecchiature in grado di produrre livelli di pressione sonora elevati come questo sistema di amplificazione siano protette da protezioni acustiche mentre questa unità è in funzione.
- 22) Se l'elettrodomestico è dotato di un meccanismo di inclinazione o di un mobile in stile contraccollo, utilizzare questa caratteristica di design con cautela. A causa della facilità con cui l'amplificatore può essere spostato tra le posizioni diritte e inclinate all'indietro, utilizzare l'amplificatore solo su una superficie piana e stabile. NON utilizzare l'amplificatore su una scrivania, un tavolo, uno scaffale o una piattaforma non stabile altrimenti non idonea.
- 23) I simboli e la nomenclatura utilizzati sul prodotto e nei manuali del prodotto, intesi ad avvisare l'operatore di aree in cui potrebbe essere necessaria maggiore cautela, sono i seguenti:

Duration Per Day in Hours	Sound Level dBA, slow response
8	90
6	92
4	95
3	97
2	100
1 1/2	102
1	105
1/2	110
1/4 ou inférieur	115



 <b>CAUTION:</b>	<p>Intended to alert the user to the presence of uninsulated 'Dangerous Voltage' within the products enclosure that may be sufficient to constitute a risk of electrical shock to persons.</p> <p>Destinato ad avvisare l'utente della presenza di "tensione pericolosa" non isolata all'interno dell'involucro del prodotto che potrebbe essere sufficiente a costituire un rischio di scossa elettrica per le persone.</p>
 <b>WARNING:</b>	<p>Intended to alert the user of the presence of important operating and maintenance (Servicing) instructions in the literature accompanying the product.</p> <p>Ha lo scopo di avvisare l'utente della presenza di importanti istruzioni operative e di manutenzione (Assistenza) nella documentazione che accompagna il prodotto.</p>
<p>CAUTION: ATTENZIONE:</p>	<p>Risk of electrical shock - DO NOT OPEN. To reduce the risk of electrical shock, do not remove the cover. No user serviceable parts inside. Refer servicing to qualified personnel.</p> <p>Rischio di scosse elettriche - NON APRIRE. Per ridurre il rischio di scosse elettriche, non rimuovere il coperchio. Nessuna parte riparabile dall'utente all'interno. Rivolgersi a personale qualificato per l'assistenza.</p>
<p>WARNING: AVVERTIMENTO:</p>	<p>To prevent electrical shock or fire hazard, do not expose this appliance to rain or moisture. Before using this appliance please read the operating instructions for further warnings.</p> <p>Per evitare scosse elettriche o pericolo di incendio, non esporre questo apparecchio a pioggia o umidità. Prima di utilizzare questo apparecchio, leggere le istruzioni per l'uso per ulteriori avvertenze.</p>
	<p>Questo dispositivo è conforme alla Parte 15 delle norme FCC Il funzionamento è soggetto alle seguenti due condizioni:</p> <ol style="list-style-type: none"> <li>1) Questo dispositivo non può causare interferenze dannose</li> <li>2) Questo dispositivo deve accettare qualsiasi interferenza ricevuta, che potrebbe causare un funzionamento indesiderato.</li> </ol> <p>Avvertenza: cambiamenti o modifiche all'apparecchiatura non approvati da Laney possono annullare l'autorizzazione dell'utente all'utilizzo dell'apparecchiatura.</p> <p>Nota: questa apparecchiatura è stata testata e trovata conforme ai limiti per i dispositivi digitali di Classe B, ai sensi della Parte 15 delle Norme FCC. Questi limiti sono progettati per fornire una protezione ragionevole contro interferenze dannose in un'installazione residenziale. Questa apparecchiatura genera, utilizza e può irradiare energia in radiofrequenza e, se non installata e utilizzata in conformità alle istruzioni, può causare interferenze dannose alle comunicazioni radio. Tuttavia, non vi è alcuna garanzia che non si verifichino interferenze in una particolare installazione. Se questa apparecchiatura causa interferenze dannose alla ricezione radiofonica o televisiva, che possono essere determinate spegnendo e riaccendendo l'apparecchiatura, l'utente è invitato a provare a correggere l'interferenza adottando una o più delle seguenti misure. Riorientare o riposizionare l'antenna ricevente. Aumentare la distanza tra l'apparecchiatura e il ricevitore. Collegare l'apparecchiatura a una presa su un circuito diverso da quello a cui è collegato il ricevitore. Consultare il rivenditore o un tecnico radio/TV esperto per assistenza.</p>
	<p>Questo prodotto è conforme ai requisiti dei seguenti regolamenti, direttive e norme europee: marchio CE (93/68/CEE), bassa tensione (2014/35/UE), EMC (2014/30/UE), RoHS (2011/65 /UE), ErP (2009/125/UE)</p> <p>DICHIARAZIONE DI CONFORMITÀ UE SEMPLIFICATA</p> <p>Il testo completo della dichiarazione di conformità UE è disponibile al seguente indirizzo Internet:  <a href="http://support.laney.co.uk/approvals">http://support.laney.co.uk/approvals</a></p>
	<p>L'oggetto della dichiarazione sopra descritta è conforme ai pertinenti requisiti di legge Electrical Equipment (Safety) Regulations 2016, Electromagnetic Compatibility Regulations 2016, The Restriction of the use of Certain Hazardous Substances in Electrical and Electronic Equipment Regulations 2012, The Ecodesign for Energy- Prodotti correlati e informazioni sull'energia, (emendamento) (uscita dall'UE) regolamenti 2012</p>
	<p>Al fine di ridurre i danni ambientali, al termine della sua vita utile, questo prodotto non deve essere smaltito insieme ai normali rifiuti domestici nelle discariche. Deve essere portato in un centro di riciclaggio autorizzato secondo le raccomandazioni della direttiva WEEE (Rifiuti di apparecchiature elettriche ed elettroniche) applicabile nel proprio paese.</p>





# BLACK COUNTRY CUSTOMS

HANDCRAFTED IN THE UK



STEELPARK ROAD, COOMBSWOOD BUSINESS PARK WEST, HALESOWEN, B62 8HD. UK  
FOR THE LATEST INFORMATION PLEASE VISIT [WWW.LANEY.CO.UK](http://WWW.LANEY.CO.UK)

**IN THE INTEREST OF CONTINUED DEVELOPMENT, LANEY RESERVES THE RIGHT TO AMEND PRODUCT SPECIFICATION WITHOUT PRIOR NOTIFICATION.**

V1.0